

Aufbauanleitung / Installation instructions

JOOLA CITY



Art. 11700 JOOLA CITY blau / blue

JOOLA Tischtennis GmbH & Co. KG
Wiesenstr. 13
D-76877 Siebeldingen
Tel.: ++49 - 63 45 - 95 47 - 0
Fax: ++49 - 63 45 - 95 47 - 11
email: info@joola.de
www.joola.com

CITY

Joola®

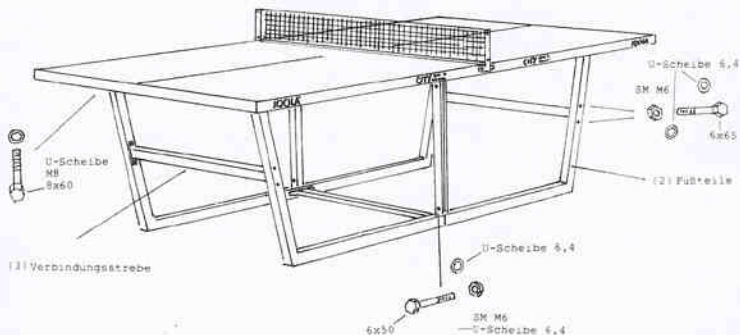

I. Teileliste

- 1) 2 Plattenhälften aus ACRYL-Beton
- 2) 4 Fußteile, verzinkt
- 3) 3 Verbindungsstreben mit angeschweißten Laschen, verzinkt

II. Schraubenliste

- 4) 4 Schrauben 6x50
- 5) 12 Schrauben 6x65
- 6) 16 S.-Muttern M6
- 7) 8 Schrauben 8x60
- 8) 8 U-Scheiben M8
- 9) 32 U-Scheiben M6,4

Verwendungszweck

Fußteile verbinden
Verbindungsstrebe an Fußteile
dazupassende Sicherungs-Muttern
Verbindung des Gestelles mit Platten-
unterseite
zwischen Schraubenkopf und Fußteil
für alle Schrauben M6x50 und M5x65
(innen und außen verwenden!!!)

III. Aufbauanleitung

1) Fußteile verbinden

Je 2 Fußteile (2) an der geraden Senkrechten mit Schrauben 6x50, U-Scheibe 6,4 und Sicherungsmuttern M6 vrtschrauben. Muttern fest anziehen.

2) Verbindungsstreben mit Fußteilen verbinden

Die Verbindungsstreben (3) werden mit Schrauben 6x65, U-Scheibe 6,4, Sicherungsmuttern M6 jeweils außen und zuletzt in der Mitte mit den Fußteilen verschraubt. Die Schraubenköpfe sollten nach außen zeigen.

Bitte beachten: Muttern noch nicht endgültig fest anziehen.

3) Platte mit Gestell verbinden

Eine Plattenhälfte auf das Gestell legen, dann so ausrichten, daß das im Gestell vorhandene Langloch sich mit der in der Plattenrückseite eingelassenen Gewindebuchse deckt. Schraube 8x60 eindrehen - Unterlagscheibe M8 nicht vergessen.

Die Schraube noch nicht endgültig fest anziehen! Mit der zweiten Plattenhälfte gleichermaßen verfahren.

4) Ausrichten

Tisch jetzt ausrichten - nach Möglichkeit mit einer Wasserwaage - und dem Untergrund anpassen-

Erst dann die Schrauben der Verbindungsstreben und an der Plattenrückseite endgültig anziehen.

Bitte beachten: Fußteile können zusätzlich noch auf dem Boden befestigt werden!

CITY

I. List Of Parts

- 1) 2 table halves out of acryl-concrete
- 2) 4 leg parts, galvanized
- 3) 3 connecting struts with welded-on brackets, galvanized

II. Screw List

Purpose

- | | |
|--------------------|--|
| 4) 4 screws 6x50 | Connecting the legs |
| 5) 12 screws 6x65 | Connecting strut to foot parts |
| 6) 16 nuts M6 | The matching safety nuts |
| 7) 8 screws 8x60 | Connecting the framework with the bottom of the playing surface |
| 8) 8 washers M8 | Between the head of the screw and foot part |
| 9) 32 washers M6,4 | For all screws M6x50 and M6x65 (use both on the inside and outside!!!) |

III. Assembly Instructions

1) Connect foot parts

Screw each foot part (2) on to the straight vertical parts with screws 6x50, washers 6,4 and nuts M6. Pull the nuts tight.

2) Connect the connecting struts with the foot parts

The connecting struts (3) should be screwed onto the foot parts, first screwing on the outsides and last of all the middle strut. The screw heads should be pointing outwards.

.....
Please note: Do not fully tighten the nuts.
.....

3) Connect the table surface with the framework

Place one half of the table onto the framework, adjusting it so that the hole in the framework matches up with the bracket on the back of the table surface. Screw in a 8x60 screw – don't forget the washer M8.

Do not fully tighten the screw! Follow the same procedure for the second table half.

4) Alignment

The table can now be lined up – if possible with a spirit level – also adjust the foundations where the table will stand.

Now the screws on the connecting struts and back of the table surface can be fully tightened.

.....
Please note: Foot parts can also be additionally fixed to the ground!
.....