



# ASSEMBLY INSTRUCTIONS

Para español, vea la página 2.

Pour le français, voir la page 3.



## STREAMLINE® BASKETBALL SYSTEM

Lifetime basketball systems are designed to be strong and durable. We strive to make assembly as easy as possible without compromising quality. If you get stuck, we have tools to help:

### • Watch Our Instructional Videos

Scan the code below to see how it all comes together.



<http://go.lifetime.com/1268playlist>

### • Prepare the Area

Before you start, decide how you would like to fill your base (sand is recommended, see page 21).

### • Recruit Friends and Family

Assembly should take 2 people about 2-3 hours to complete.



### TOOLS REQUIRED



(2)

3/16" (5 mm)



(2, included)



(1)



(1)



(1)



(1)



(150 lb)/(68 kg)



(1)

### TABLE OF CONTENTS

Icon Legend.....	4
Notices.....	5
Pole Assembly.....	6
Pole to Base Assembly.....	11
Backboard to Rim Assembly.....	15
Parts Identifier.....	i-iv
Final Assembly.....	19
Maintenance Instructions.....	24
Warning Sticker.....	25
Registration.....	28
Warranty.....	29

### NEED HELP? TALK TO US!

Lifetime's assembly experts offer quick responses and great customer service.

Call: 1-800-225-3865

7:00 am–5:00 pm (Monday–Friday) MST  
and 9:00 am–1:00 pm Saturday MST

Web: [www.lifetime.com/instructions](http://www.lifetime.com/instructions)

Live Chat: [www.lifetime.com/instructions](http://www.lifetime.com/instructions)

MODEL# AND PRODUCT ID (you will need both when contacting us)

Model Number:

Product ID:

1268



# INSTRUCCIONES DE ENSAMBLE

For English, see page 1.

Pour le français, voir la page 3.



## SISTEMA DE BALONCESTO STREAMLINE®



Los sistemas de baloncesto Lifetime® son diseñados para ser sólidos y durables. Nos esforzamos por hacer el ensamble lo más fácil posible sin comprometer la calidad. Si se atasque, tenemos las herramientas necesarias para ayudarlo:

• **Mire nuestros videos instructivos**

Escanee el código debajo para ver el ensamble.



<http://go.lifetime.com/1268playlist>

• **Prepare el área**

Antes de empezar, decida como le gustaría llenar la base (se recomienda la arena, vea la página 21).

• **Reuna a sus amigos y a su familia**

El ensamble debe realizarse de 2 adultos y unas 2-3 horas.

### INSTRUMENTAL REQUERIDO



(2)

3/16" (5 mm)



(2, included)



(1)



(1)



(1)



(1)



(150 lb)/(68 kg)



(1)

### ÍNDICE

Leyenda de íconos.....	4
Advertencias y Notificaciones.....	5
Ensamble del poste.....	6
Ensamble del poste a la base.....	11
Ensamble del tablero al aro.....	15
Identificador de piezas.....	i-iv
Ensamble final.....	19
Mantenimiento.....	24
Autoadhesivo de advertencia.....	25
Registro.....	28
Garantía.....	30

### ¿NECESITA AYUDA? ¡LLÁMENOS!

Los expertos de ensamble Lifetime® ofrecen respuestas rápidas y servicio valorado.

Llame al **1.800.225.3865**  
0700 – 1700 lunes hasta viernes (HNR)  
y 0900 – 1300 sábado (HNR)

Web: [www.lifetime.com/instructions](http://www.lifetime.com/instructions)  
Live Chat: [www.lifetime.com/instructions](http://www.lifetime.com/instructions)

**MODELO E ID DEL PRODUCTO** (necesitará los dos al contactarnos)  
Número de modelo: *ID del producto:*  
**1268**



# INSTRUCTIONS D'ASSEMBLAGE

For English, see page 1.

Para el español, ver la página 2.



## SYSTÈME DE BASKET-BALL STREAMLINE®

Les systèmes de basket-ball Lifetime® sont conçus pour être solides et durables. Nous nous efforçons de rendre l'assemblage aussi facile que possible sans compromettre la qualité. Si vous êtes coincé, nous avons les outils nécessaires pour vous aider :

### • Regardez nos vidéos éducatives

Scannez le code ci-dessous pour voir l'assemblage.



<http://go.lifetime.com/1268playlist>

### • Préparez le coin

Avant de commencer, déterminez comment vous souhaitez remplir la base (nous recommandons le sable, voyez la page 21).

### • Rassemblez vos amis et votre famille

L'assemblage devrait prendre 2 adultes à peut près 2 – 3 heures pour achever.



### OUTILS REQUIS



(2)

3/16" (5 mm)



(2, included)



(1)



(1)



(1)



(1)



(150 lb)/(68 kg)



(1)

### SOMMAIRE

Légende des icônes.....	4
Avertissements et Notifications.....	5
Assemblage du poteau.....	6
Assemblage du poteau à la base...11	
Assemblage du tableau à l'anneau.....	15
Identificateur de pièces.....i-iv	
Assemblage final.....	19
Entretien.....	24
Autocollant d'avertissement.....	25
Enregistrement.....	28
Garantie.....	31

### NÉCESSITEZ-VOUS DE L'AIDE ? PARLEZ-NOUS !

Nos experts d'assemblage Lifetime® offrent des réponses rapides et de service à la clientèle supérieure.

Composez le 1-800-225-3865

Du lundi au vendredi 7 h – 17 h (HNR)  
et samedi 9 h – 13 h (HNR)

web: [www.lifetime.com/instructions](http://www.lifetime.com/instructions)

tchat: [www.lifetime.com/instructions](http://www.lifetime.com/instructions)

MODÈLE ET RÉFÉRENCE DU PRODUIT (vous aurez besoin des deux lorsque vous nous contactez)

Número de modèle : Référence du produit :

1268



## ICON LEGEND / LÉGENDE DES ICÔNES / LEYENDA DE ÍCONOS



- Indicates special heed should be taken when reading.
- Indica que uno debe prestar atención al leer.
- Ceci indique que vous devez faire attention à ce que vous lisez.



- Indicates the parts to be used for a section.
- Indica las piezas requeridas para una sección.
- Ceci indique les pièces requises pour une section.



- Indicates no parts required for a specific section.
- Indica que ninguna pieza es requerida para una sección específica.
- Ceci indique qu'il n'y a pas de pièces requises pour une section particulière.



- Indicates the hardware to be used for a section.
- Indica el herraje requerido para una sección.
- Ceci indique la quincaillerie requise pour une section.



- Indicates no hardware required for a specific page.
- Indica que ningún herraje es requerido para una página específica.
- Ceci indique qu'il n'y a pas de quincaillerie requise pour une page particulière.



- Indicates the tools to be used for a section.
- Indica el instrumental requerido para una sección.
- Ceci indique les outils requis pour une section.



- Indicates to use/not to use an electric drill for a specific step.
- Indica usar/no usar un taladro eléctrico para un paso específico.
- Ceci indique utiliser/n'utiliser pas de perceuse électrique pour une étape particulière.

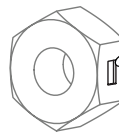

- Indicates the use of a centerlock nut. A nut with this marking will require some effort to tighten. This hardware was designed with this feature in order to prevent loosening later.
- Indica el uso de una tuerca de bloque central. Una tuerca con esta marca requerirá un poco de esfuerzo para apretarlo. Esta tuerca fue diseñado con esta característica con el fin de evitar su aflojamiento más tarde.
- Cet image indique l'usage d'un écrou de blocage central. Un écrou avec ce marquage requerra plus d'effort pour le serrer. Cet écrou a été conçu avec cette fonction afin d'empêcher son desserrage plus tard.



## CONTACT US / LLÁMENOS / COMMUNIQUEZ-NOUS

- **Save this instruction in the event that the manufacturer has to be contacted for replacement parts.**
- **Guarde estas instrucciones en caso de que el fabricante tenga que ser contactado para piezas de recambio.**
- **Enregistrer cette instruction dans le cas où le fabricant doit être contacté pour les pièces de rechange.**

Call: **1-800-225-3865**  
7:00 am–5:00 pm (Monday–Friday) MST  
and 9:00 am–1:00 pm Saturday MST

Llame al **1.800.225.3865**  
De lunes hasta viernes 7:00–17:00 (HNR)  
y sábado 9:00–13:00 (HNR)

Composez le **1-800-225-3865**  
Du lundi au vendredi 7 h – 17 h (HNR)  
et samedi 9 h – 13 h (HNR)

[www.lifetime.com/instructions](http://www.lifetime.com/instructions)



## WARNINGS & NOTICES / AVERTISSEMENTS ET AVIS / ADVERTENCIAS Y AVISOS



### SAFETY INSTRUCTIONS



**FAILURE TO FOLLOW THESE WARNINGS MAY RESULT IN SERIOUS INJURY OR PROPERTY DAMAGE AND WILL VOID WARRANTY.**

*Owner must ensure that all players know and follow these rules for safe operation of the system.*

To ensure safety, do not attempt to assemble this product without following the instructions carefully. Check entire box and inside all packing material for parts and/or additional instruction material. Before beginning assembly, read the instructions and identify parts using the hardware identifier and parts list in this document. Proper and complete assembly, use and supervision are essential for proper operation and to reduce the risk of accident or injury. A high probability of serious injury exists if this product is not installed, maintained, and operated properly.

- If using a ladder during assembly, use extreme caution.
- Two capable adults are recommended for this operation.
- Check base daily for leakage. Leaks will cause system to fall.
- Assemble the pole sections properly. Failure to do so could cause the pole sections to separate during play or transport.
- Minimum operational height is 6 ft 6 in (1.98m) to the bottom of the backboard.

*Most injuries are caused by misuse and/or not following instructions. Use caution when using this product.*



### CONSIGNES DE SÉCURITÉ



**LA NON-RESPECT DE CES AVERTISSEMENTS PEUT RÉSUMER EN ACCIDENTS GRAVES OU DOMMAGES MATÉRIELS ET ANNULER LA GARANTIE.**

*Le propriétaire doit veiller à ce que tous les joueurs connaissent et suivent ces règles pour une exploitation sûre du système.*

Pour assurer votre sécurité, ne tentez pas d'assembler cet article sans avoir lu et suivi toutes les consignes attentivement. Vérifiez la totalité de la boîte et l'intérieur de tous les matériaux d'emballage pour trouver toutes les pièces et/ou matériaux contenant des consignes supplémentaires. Avant de commencer le montage, identifiez toutes les pièces et tous les accessoires et faites-en l'inventaire en les comparant aux listes et identificateurs de pièces et accessoires contenus dans ce document. Un assemblage correct et complet, ainsi que l'utilisation et la supervision correctes sont des conditions essentielles à la bonne direction et diminuent les risques d'accident ou de blessure. Une haute probabilité d'accident grave résulte de mauvaises conditions d'installation, maintenance et/ou utilisation.

- Agissez avec la plus grande prudence si vous employez une échelle pour l'assemblage.
- Il est recommandé que cet assemblage soit exécuté par deux personnes adultes.
- Vérifiez quotidiennement la base au niveau de fuites. Les fuites peuvent causer la chute du système.
- Assemblez les sections de poteau correctement. La non-observation de cette consigne peut amener les sections de poteau à se séparer pendant le jeu ou le déplacement.
- La hauteur minimale est 1,98 m (6 pi 6 po) au bas de la planche.

*La majorité des accidents résultent d'une mauvaise utilisation et/ou du fait de n'avoir pas suivi les consignes. Observez toutes précautions utiles pendant l'utilisation de ce produit.*



### INSTRUCCIONES DE SEGURIDAD



**EL INCUMPLIMIENTO DE SEGUIR ESTAS ADVERTENCIAS PUEDE OCASIONAR EN LESIONES GRAVES Y/O DAÑO A LA PROPIEDAD Y ANULARÁ LA GARANTÍA.**

*El propietario debe asegurarse de que todos los jugadores conocen y seguir estas reglas para la operación segura del sistema.*

Para su seguridad, no intente ensamblar este producto sin leer y seguir todas las instrucciones cuidadosamente. Revise la caja entera y todos los materiales de embalaje en busca de piezas y / o material de instrucciones adicional. Antes de comenzar el ensamble, identifique todas las piezas y el equipo usando las listas de partes y equipo así como los identificadores en este documento. El ensamble correcto y completo, el uso y la supervisión son esenciales para una orientación apropiada y para reducir el riesgo de un accidente o lesión. Existe una alta probabilidad de sufrir lesiones graves si este producto no es instalado, mantenido y / o operado correctamente.

- Si utiliza una escalera durante el ensamble, tenga mucho cuidado.
- Se recomienda la participación de dos adultos capaces para esta ensamble.
- Compruebe si hay fugas en la base. Las fugas pueden causar que el producto caiga.
- Ensamble las secciones del poste correctamente. De lo contrario, podría provocar que las secciones del poste se separaran durante el juego o el transporte.
- Altura mínima de operación es 1,98m (6 ft 6 in) a la parte inferior del tablero.

*La mayoría de las lesiones son causadas por el abuso y/o por el no seguir las instrucciones. Sea cauteloso al usar este producto.*

# 1

## POLE ASSEMBLY / ENSAMBLE DEL POSTE / ASSEMBLAGE DU POTEAU



### HARDWARE REQUIRED / ACCESORIOS REQUERIDOS / ACCESSOIRES REQUIS

Hardware Bag / Bolsa de accesorios / Sac des accessoires

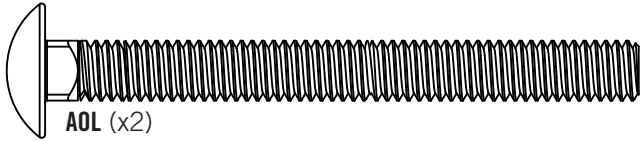

AOL (x2)

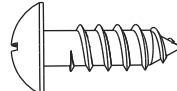

ADS (x1)



AOM (x1)



CIH (x1)



### PARTS REQUIRED / PIEZAS REQUERIDAS / PIÈCES REQUISES

Metal Parts / Piezas de metal / Pièces en métal

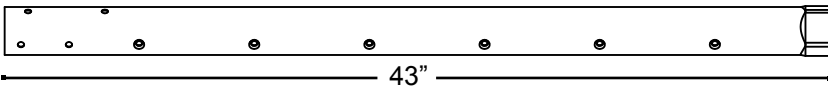

ALH (x1)

- Do not remove Top Section (ALH) from Middle Section (ALF)
- No retire la Sección superior (ALH) de la Sección intermedio (ALF)
- Ne pas enlever la Section supérieure (ALH) de la Section du milieu (ALF)

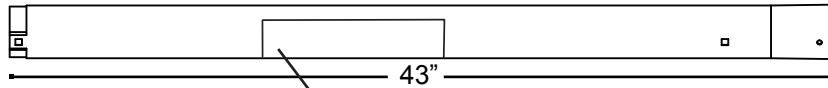

ALF (x1)

- Warning Sticker
- Etiqueta de advertencia
- L'Autocollant d'avertissement

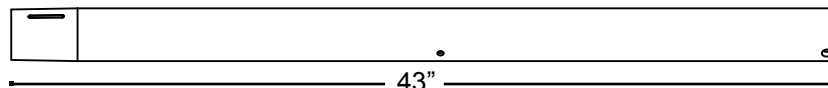

ALE (x1)

Plastic Parts / Piezas de plástico / Pièces en plastique

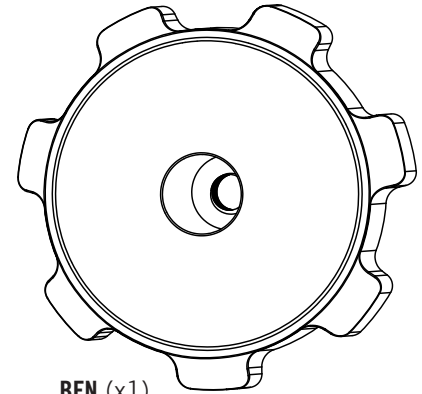

BFN (x1)



### TOOLS REQUIRED / HERRAMIENTAS REQUERIDAS / OUTILS REQUIS

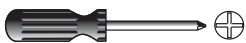

(1)



(2)



(1)

## ► SECTION 1 (CONTINUED) / SECCIÓN 1 (CONTINUACIÓN) / SECTION 1 (SUITE)

TOOLS AND HARDWARE REQUIRED / HERRAMIENTAS Y ACCESORIOS REQUERIDOS / OUTILS ET ACCESSOIRES REQUIS



- If you have trouble with this section, scan the QR code to view a video on how to assemble the Pole.
- Si tiene problemas con esta sección, escanee el código QR debajo para ver un video del ensamblaje del Poste.
- Si vous avez des problèmes avec cette section, scannez le code QR au-dessous pour voir un vidéo de l'assemblage du Poteau.



• <http://go.lifetime.com/streamline-poleassembly>

### 1.1

- While the **Top Pole (ALH)** is still inside the **Middle Pole (ALF)**, pull the plastic off the Top Pole. It may be necessary to loosen the Poles before pulling out the plastic.
- Mientras el **poste superior (ALH)** aún se encuentra dentro del **poste intermedio (ALF)**, saque el plástico del poste superior. Puede ser necesario aflojar los postes antes de sacar el plástico.
- Pendant que la **Section de poteau supérieure (ALH)** est toujours à l'intérieur de la **Section de poteau du milieu (ALF)**, enlevez le plastique de la Section supérieure. Il sera peut-être nécessaire de desserrer les sections avant d'enlever le plastique.

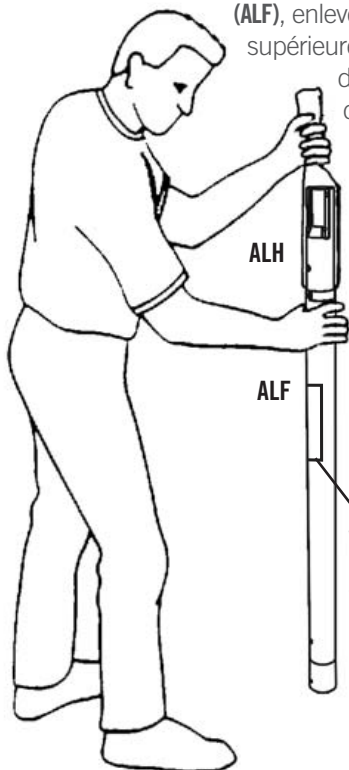

Warning Sticker  
Calcomanía de advertencia  
Vignette d'Avertissement

### 1.2

- If the Top Pole and Middle Pole are separate, insert the top of the Top Pole up through the bottom of the Middle Pole.
- Si se separan las Secciones superior e intermedio, inserte el extremo superior de la Sección superior en el extremo inferior de la Sección intermedia.
- Si se séparent les Sections supérieure et du milieu, insérez l'extrémité supérieure de la Section supérieure dans l'extrémité inférieure de la Section du milieu.

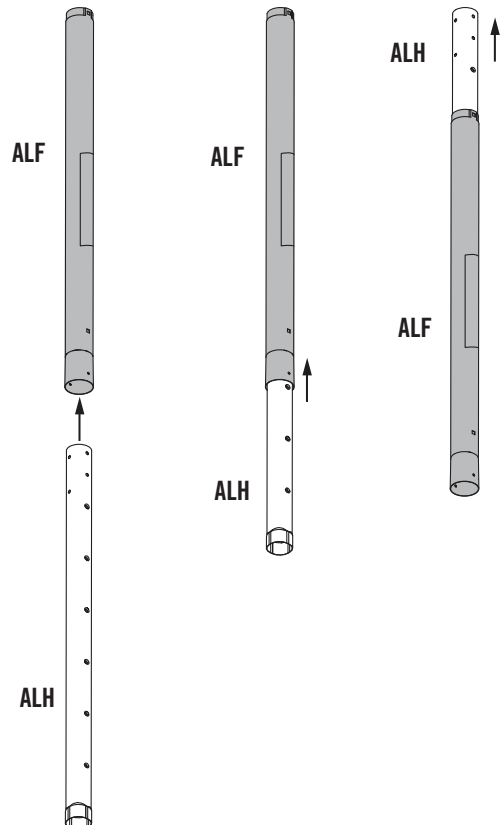

## ► SECTION 1 (CONTINUED) / SECCIÓN 1 (CONTINUACIÓN) / SECTION 1 (SUITE)

TOOLS AND HARDWARE REQUIRED / HERRAMIENTAS Y ACCESORIOS REQUERIDOS / OUTILS ET ACCESSOIRES REQUIS

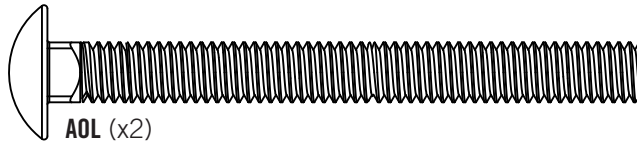
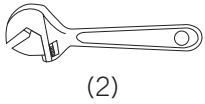

### 1.3

- Slide the **Top Pole (ALH)** far enough out of the **Middle Pole (ALF)** so that it does not obstruct the holes at the bottom of the Middle Pole. Then attach the hardware indicated in the location shown.
- Tire el extremo de la **Sección superior del poste (ALH)** por la **Sección intermedia del poste (ALF)** apenas lo suficiente para que no obstruya los agujeros al extremo inferior de la Sección intermedia. Entonces, sujete los accesorios indicados a la ubicación ilustrada.
- Tirez l'extrémité de la **Section supérieure du poteau (ALH)** de la **Section du milieu du poteau (ALF)** suffisamment éloignée pour que n'obstrue pas de trous à l'extrémité inférieure de la Section du milieu. Ensuite, attachez les accessoires indiqués à l'emplacement illustré.

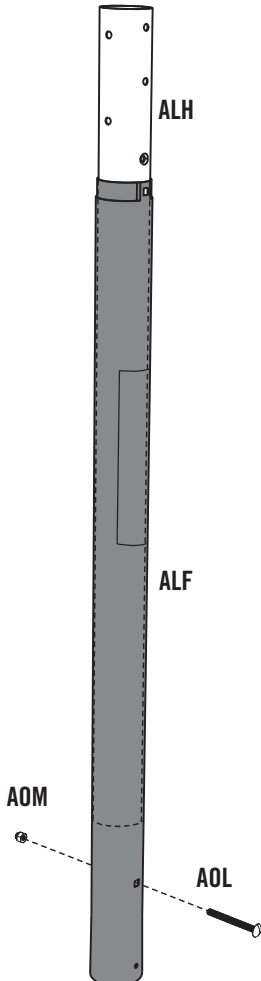

### ⚠ WARNING ⚠

Do not overtighten the Cap Nut. If the end of the Bolt breaks through the plastic cap, call our Customer Service Department. Exposed threads on the end of the Bolt may cause serious injuries.

### ⚠ AVERTISSEMENT ⚠

Ne pas serrer excessivement l'écrou à chape. Si l'extrémité du boulon passe au travers du chapeau en plastique, veuillez appeler le Service clientèle. Si le filetage à l'extrémité du boulon est exposé il peut causer des blessures graves.

### ⚠ ADVERTENCIA ⚠

No apretar demasiado la Tuerca ciega. Si el extremo del Perno extiende por el plástico, llame a nuestro Departamento de servicios a clientes. Hilos expuestos podrían causar lesiones graves.

### 1.4

- Position the **Top Pole (ALH)** at its lowest height and attach the **Adjustment Knob (BFN)** to the Top Pole and **Middle Pole (ALF)** with the hardware shown.
- Coloque el **poste superior (ALH)** a su altura más baja y sujete la **perilla de ajuste (BFN)** en el poste superior y el **poste intermedio (ALF)** utilizando los artículos de ferretería que se muestran.
- Rangez, ensuite, la **Section de poteau supérieure (ALH)** à sa hauteur la plus faible et fixez le **Bouton (BFN)** à la Section de poteau supérieure et la **Section du milieu (ALF)** à l'aide des accessoires illustrés.

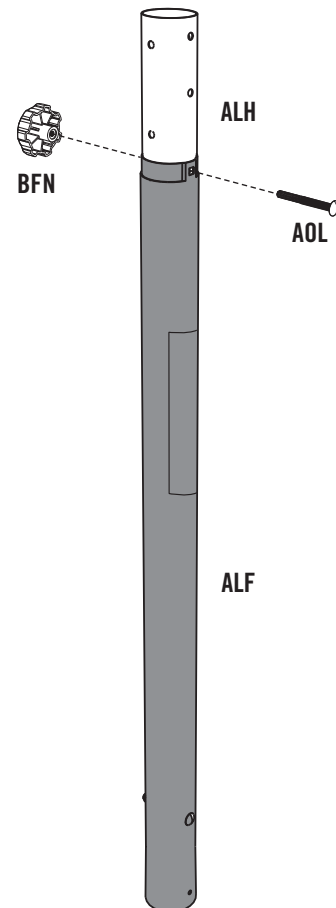



## ► SECTION 1 (CONTINUED) / SECCIÓN 1 (CONTINUACIÓN) / SECTION 1 (SUITE)

TOOLS AND HARDWARE REQUIRED / HERRAMIENTAS Y ACCESORIOS REQUERIDOS / OUTILS ET ACCESSOIRES REQUIS

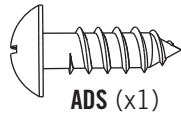
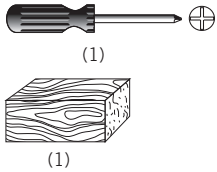

### 1.5

- Align the hole in the **Middle Pole (ALF)** with the slot in the **Bottom Pole (ALE)**, and install the **Domed Countersunk Washer (CIH)** with the hardware shown.
- Alinee el agujero de la **Sección intermedia (ALF)** con la ranura de la **Sección inferior del poste (ALE)** y deslice la Sección intermedia sobre la Sección inferior, e instale la **Rondana frusada (CIH)** usando los accesorios indicados.
- Alignez le trou de la **Section de poteau du milieu (ALF)** sur la fente de la **Section inférieure (ALE)** et glissez la Section du milieu par-dessus de la Section inférieure, et installez la **Rondelle fraisée (CIH)** à l'aide des accessoires indiqués.

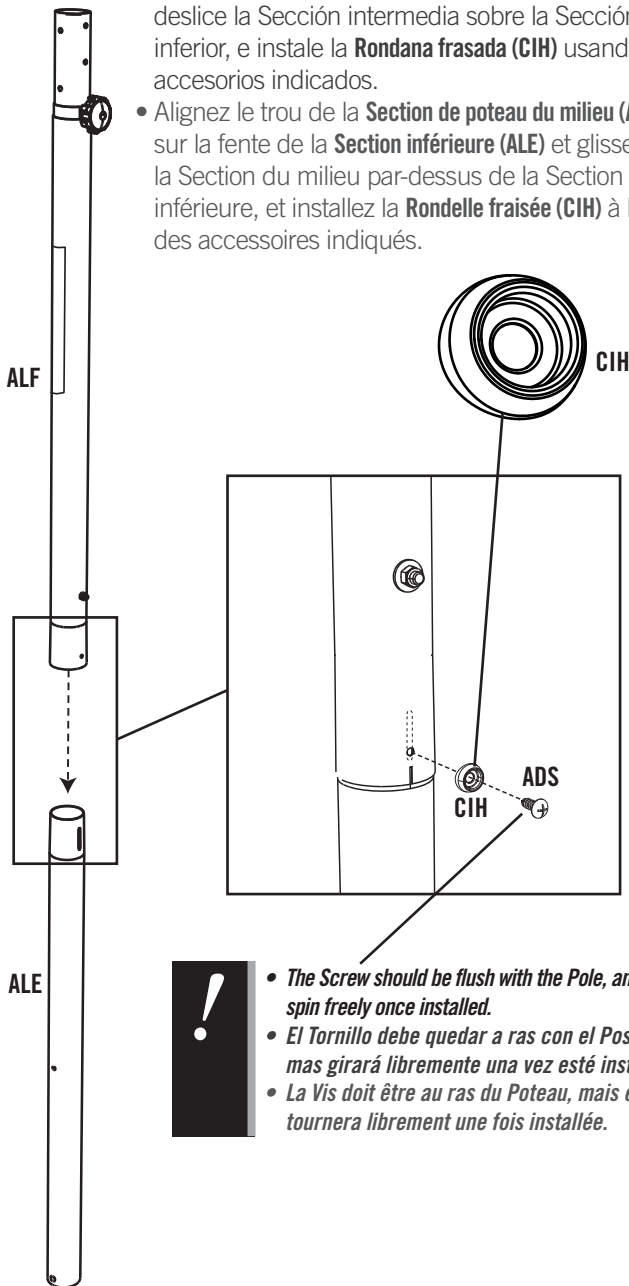

- *The Screw should be flush with the Pole, and will spin freely once installed.*
- *El Tornillo debe quedar a ras con el Poste, mas girará libremente una vez esté instalado.*
- *La Vis doit être au ras du Poteau, mais elle tournera librement une fois installée.*

### 1.6

- **THIS STEP CANNOT BE REVERSED!** Strike the end of the Pole Assembly on a piece of scrap wood or cardboard five to six times.
- **¡ESTE PASO NO PUEDE REVERTIRSE!** Golpee el extremo del Ensamblaje de poste en un pedazo de madera o cartón cinco a seis veces.
- **CETTE ÉTAPE NE PEUT PAS ÊTRE INVERSÉE !** Frappez l'extrémité de l'Assemblage de poteau sur un bois de rebut cinq à six fois.



- *Do not hit your feet with the Pole sections, as serious injury could occur.*
- *El Tornillo debe quedar a ras con el Poste, mas girará libremente una vez esté instalado.*
- *Ne pas frapper vos pieds avec le Poteau sous risque de blessures graves.*

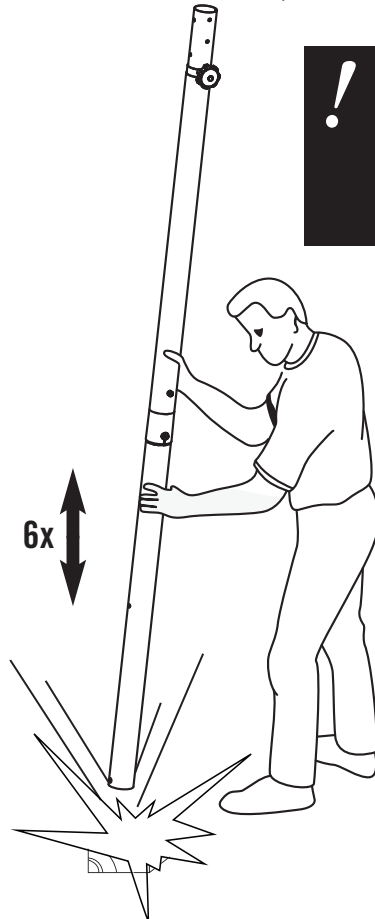

### ⚠ WARNING / ADVERTENCIA / AVERTISSEMENT

The Poles must be seated together! The Poles must be struck on a hard surface five to six times! Failure to seat the Poles correctly could allow the Poles to separate during use.

¡Deben asentarse las Secciones del poste! ¡Es imperativo golpear las secciones del poste cinco a seis veces! El incumplimiento de asentar las secciones correctamente puede ocasionar la separación de las secciones durante el juego.

Les poteaux doivent s'enclencher les uns dans les autres! Même si le poteau recouvre la fente avant de s'enclencher, vous devez les frapper sur un morceau de bois cinq à six fois! Un mauvais enclenchement des poteaux peut entraîner leur séparation lors de l'utilisation.

# 2

## BACKBOARD TO RIM ASSEMBLY / ENSAMBLE DEL TABLERO AL ARO / ASSEMBLAGE DU TABLEAU À L'ANNEAU



### HARDWARE REQUIRED / ACCESORIOS REQUERIDOS / ACCESSOIRES REQUIS

Hardware Bag / Bolsa de accesorios / Sac d'accessoires

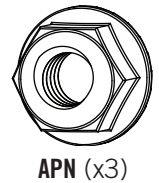
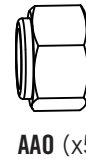
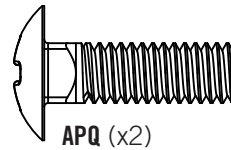
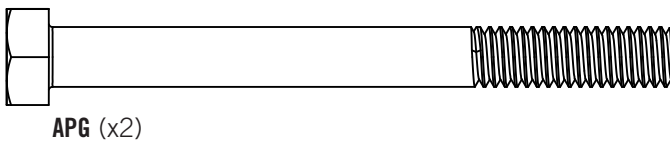
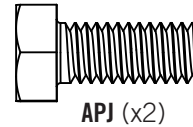
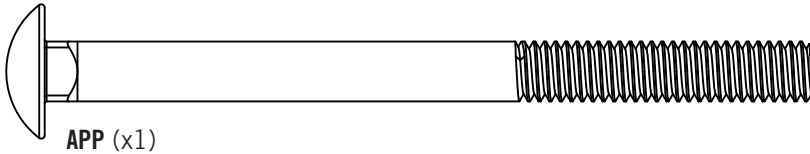
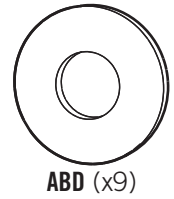
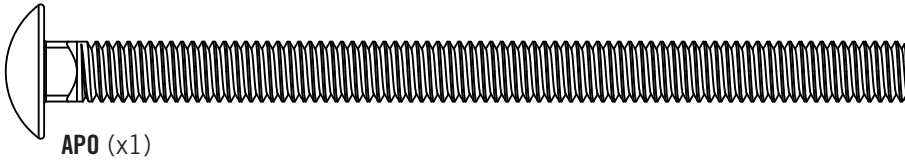

### PARTS REQUIRED / PIEZAS REQUERIDAS / PIÈCES REQUISES

Metal Part / Pieza de metal / Pièce en métal

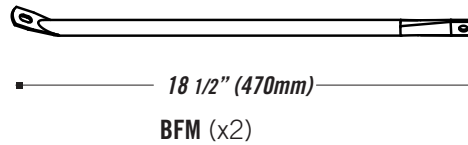
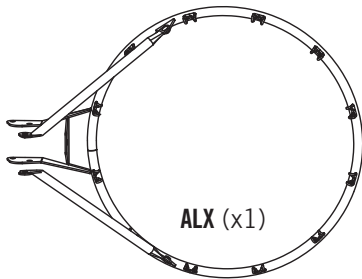

Plastic Parts / Piezas de plástico / Pièces en plastique

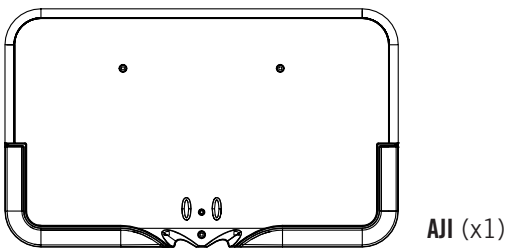

### TOOLS REQUIRED / HERRAMIENTAS REQUERIDAS / OUTILS REQUIS

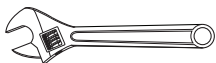

(2)

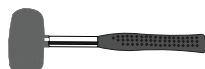

(1)

## ► SECTION 2 (CONTINUED) / SECCIÓN 2 (CONTINUACIÓN) / SECTION 2 (SUITE)

TOOLS AND HARDWARE REQUIRED / HERRAMIENTAS Y ACCESORIOS REQUERIDOS / OUTILS ET ACCESSOIRES REQUIS



- If you have trouble with this section, scan the QR code to view a video on how to assemble the Pole.
- Si tiene problemas con esta sección, escanee el código QR debajo para ver un video del ensamblaje del Poste.
- Si vous avez des problèmes avec cette section, scannez le code QR au-dessous pour voir un vidéo de l'assemblage du Poteau.



• <http://go.lifetime.com/streamline-backboardtorim>

### 2.1

- Insert the **Rim (ALX)** into the slots on the front of the **Backboard (AJI)** by positioning the Rim at a 45 degree angle and inserting the Rim Brackets into the Backboard one at a time as shown.
- Inserte el **Aro (ALX)** en las ranuras de la parte delantera del **Tablero (AJI)** colocando el aro a un ángulo de 45 grados e insertando los soportes del aro en el Tablero uno a la vez como se muestra.
- Insérez l'**Anneau (ALX)** dans les fentes devant le **Panneau (AJI)** en positionnant l'Anneau en angle à 45 degrés et en insérant les Équerres d'Anneau dans le Panneau un à la fois tel que démontré.

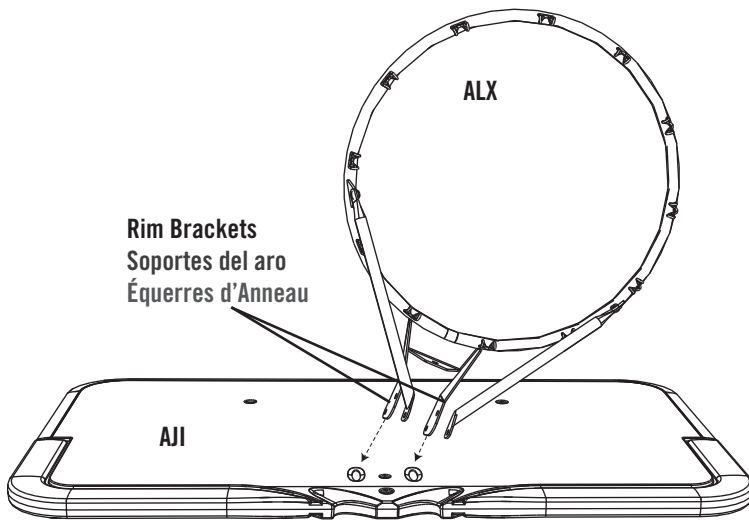

Rim Brackets  
Soportes del aro  
Équerres d'Anneau



- *The Rim Braces will fit within the notches of the Backboard as shown.*
- *Los tirantes del aro se ajustarán dentro de las muescas del tablero para baloncesto como se muestra.*
- *Les Traverses d'Anneau s'ajusteront dans les entailles du Panneau tel que démontré.*

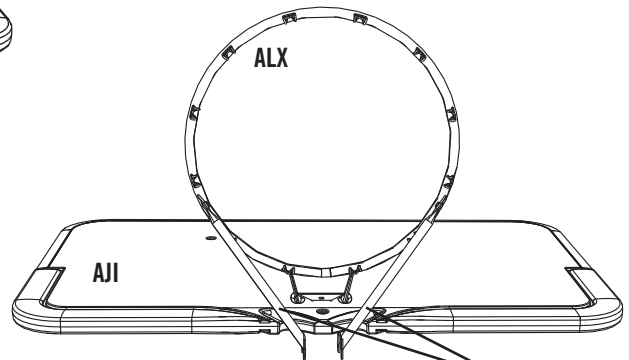

Rim Braces  
Tirantes del aro  
Traverses d'Anneau

## ► SECTION 2 (CONTINUED) / SECCIÓN 2 (CONTINUACIÓN) / SECTION 2 (SUITE)

TOOLS AND HARDWARE REQUIRED / HERRAMIENTAS Y ACCESORIOS REQUERIDOS / OUTILS ET ACCESSOIRES REQUIS

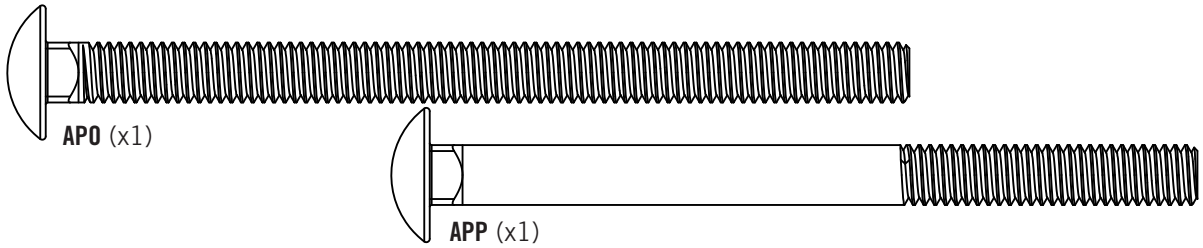

### 2.2

**HAVE ONE ADULT HOLD THE BACKBOARD AND RIM ASSEMBLY UNTIL THIS SECTION HAS BEEN COMPLETED**  
**HAGA QUE UN ADULTO SUJETE EL CONJUNTO DEL TABLERO PARA BALONCESTO Y EL ARO HASTA TERMINAR ESTA SECCIÓN**  
**UN ADULTE DEVRA TENIR L'ASSEMBLAGE DU PANNEAU ET DE L'ANNEAU JUSQU'À CE QUE CETTE SECTION SOIT COMPLÉTÉE**

- Place the **Top Pole (ALH)** between the Rim Brackets, and line up the holes in the Top Pole with the holes in the **Backboard (AJI)** as shown.
- Coloque el **Poste superior (ALH)** entre los soportes del aro y alinee los orificios en el Poste superior con los orificios en el **Tablero (AJI)** como se muestra.
- Placez la **Perche Supérieure (ALH)** entre les Équerres d'Anneau, et alignez les trous de la Perche Supérieure avec les trous du **Panneau (AJI)** tel que démontré.

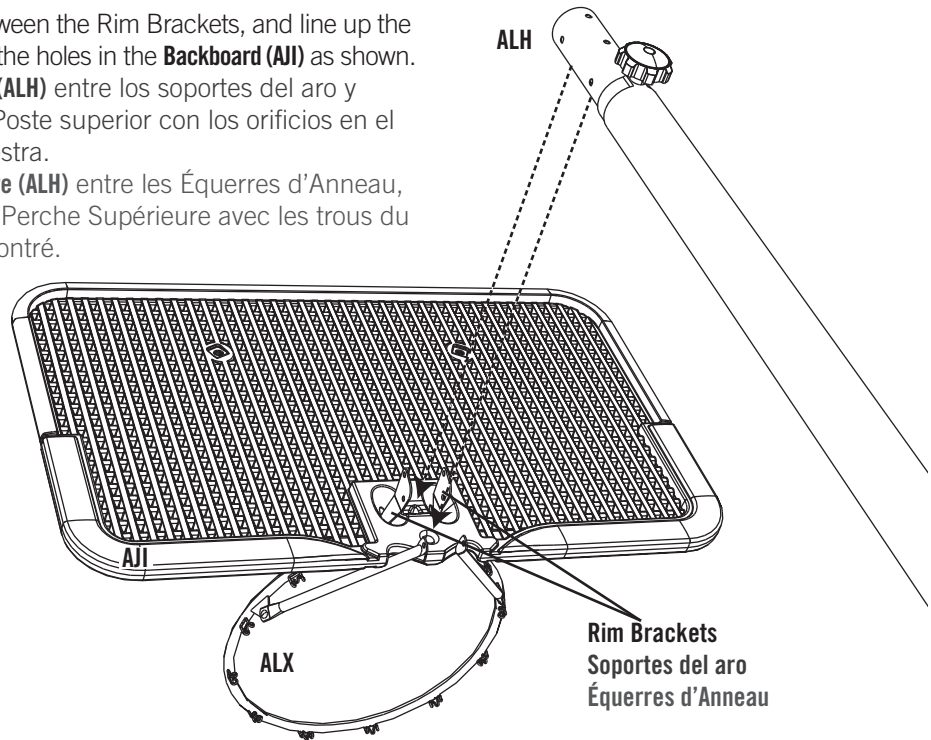

### 2.3

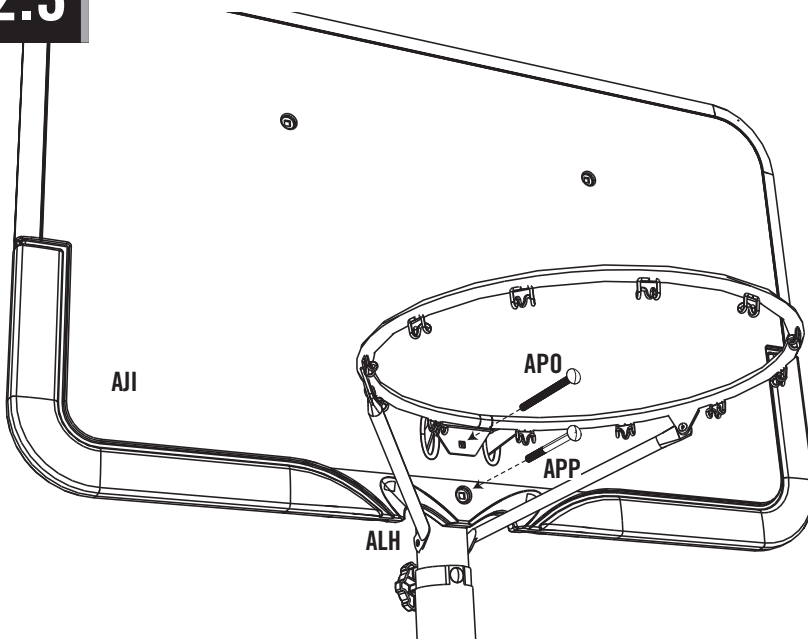

- Insert the **4 1/2" Carriage Bolt (APO)** through the **Rim (ALX)** in the hole indicated, and insert the Bolt into the upper hole on the **Backboard (AJI)** and into the **Top Pole (ALH)**. Also insert the **4" Carriage Bolt (APP)** through the bottom hole in the Backboard and into the Top Pole.
- Inserte el **Perno de carruaje de 0,79 cm x 11,43 cm (5/16 de pulg x 4 1/2 pulg) (APO)** a través del **Aro (ALX)** en el orificio indicado e inserte el Perno en el orificio superior del **Tablero (AJI)** y en el **Poste superior (ALH)**. También, inserte el **Perno de carruaje de 0,79 cm x 10,16 cm (5/16 de pulg x 4 pulg) (APP)** a través del orificio inferior del tablero para baloncesto y en poste superior.
- Insérez le **Boulon de Carrosserie de 5/16 po x 4 1/2 po (APO)** à travers l'**Anneau (ALX)** dans le trou indiqué et insérez le Boulon dans le trou supérieur du **Panneau (AJI)** et dans la **Perche Supérieure (ALH)**. Insérez également le **Boulon de Carrosserie de 5/16 po x 4 po (APP)** à travers le trou inférieur dans le Panneau et dans la **Perche Supérieure**.

## ► SECTION 2 (CONTINUED) / SECCIÓN 2 (CONTINUACIÓN) / SECTION 2 (SUITE)

TOOLS AND HARDWARE REQUIRED / HERRAMIENTAS Y ACCESORIOS REQUERIDOS / OUTILS ET ACCESSOIRES REQUIS

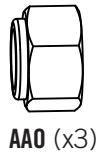
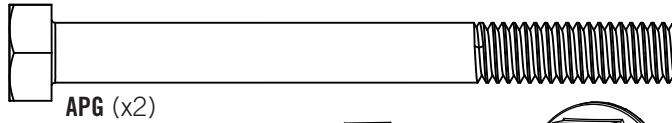
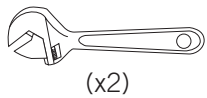

### 2.4

- Attach the Rim to the Backboard and **Top Pole (ALH)** by securing a **Nylock Nut (AAO)** with a **Washer (ABD)** onto the **4 1/2" Carriage Bolt (APG)**. Also secure a **Flange Lock Nut (APN)** onto the **5/16" x 4" Carriage Bolt (APP)**.
- Sujete el Aro en el Tablero y el **Poste superior (ALH)**, asegurando una **Tuerca Nylock (AAO)** con una **Roldana (ABD)** sobre el **Perno de carruaje de 0,79 cm x 11,43 cm (5/16 de pulg x 4 1/2 pulg) (APG)**. También, asegure la **Tuerca de seguridad con brida (APN)** sobre el **Perno de carruaje de 0,79 cm x 10,16 cm (5/16 de pulg x 4 pulg) (APP)**.
- Rattachez l'Anneau dans le Panneau et la **Perche Supérieure (ALH)** en plaçant un **Écrou Nyloc (AAO)** avec une **Rondelle (ABD)** sur le **Boulon de Carrosserie de 5/16 po x 4 1/2 po (APG)**. Rattachez également un **Écrou à Embase de Serrage (APN)** sur le **Boulon de Carrosserie de 5/16 po x 4 po (APP)**.

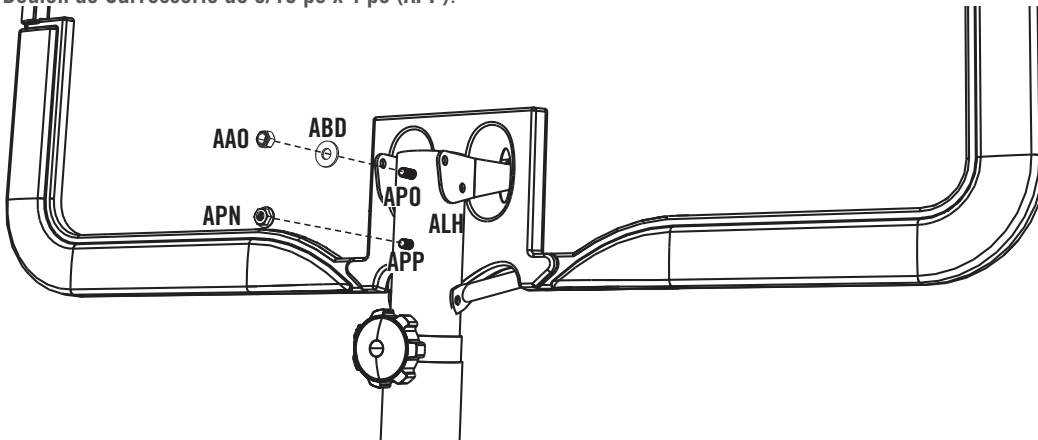

### 2.5

- Secure the Rim Brackets and Rim Braces to the **Top Pole (ALH)** with the hardware shown.
- Asegure los soportes del aro y los tirantes del aro en el **Poste superior (ALH)** con los artículos de ferretería que se muestran.
- Attachez les Équerres d'Anneau et les Traverses d'Anneau à la **Perche Supérieure (ALH)** avec la quincaillerie montrée.

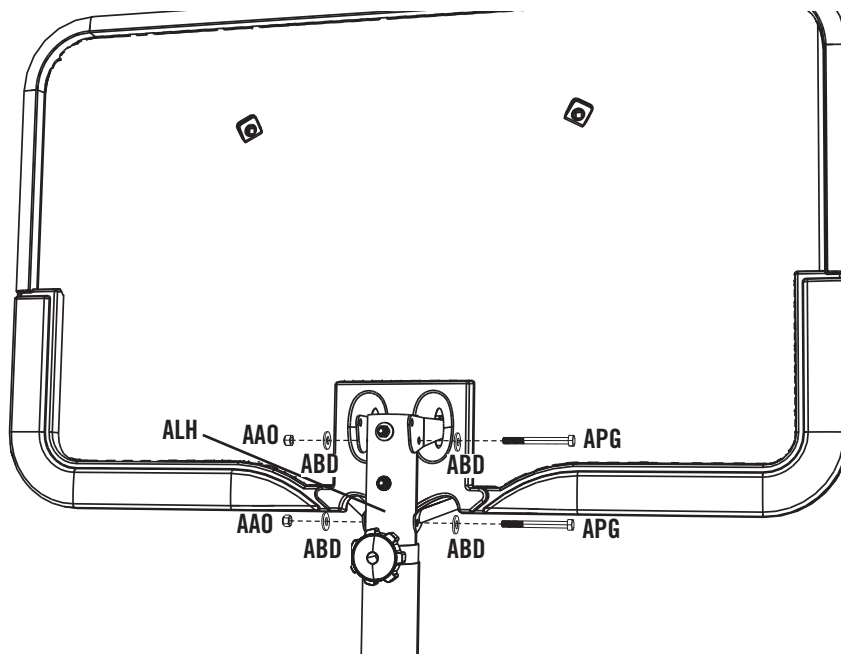

## ► SECTION 2 (CONTINUED) / SECCIÓN 2 (CONTINUACIÓN) / SECTION 2 (SUITE)

TOOLS AND HARDWARE REQUIRED / HERRAMIENTAS Y ACCESORIOS REQUERIDOS / OUTILS ET ACCESSOIRES REQUIS

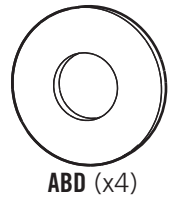
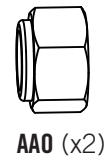
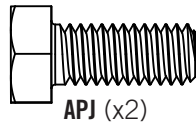
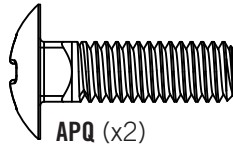
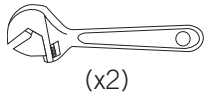

### 2.6

- Insert a **5/16" x 1" Carriage Bolt (APQ)** into the hole shown on the **Backboard (AJI)**.
- Inserte un **Perno de carruaje de 0,79 cm x 2,54 cm (APQ)** en el orificio que se muestra en el **Tablero (AJI)**.
- Insérez un **Boulon de Carrosserie de 5/16 po x 1 po (APQ)** dans le trou montré sur le **Panneau (AJI)**.

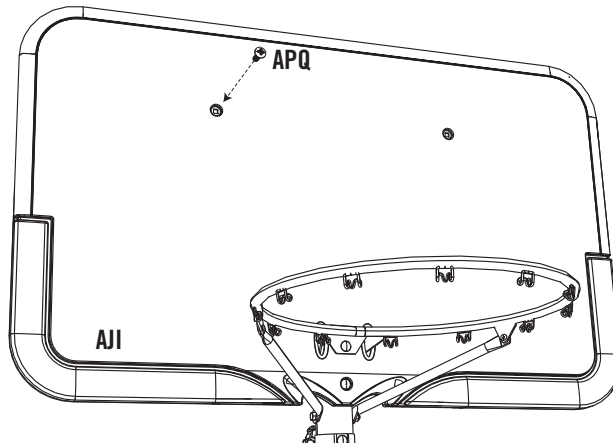

### 2.7

- Slide a **Backboard Brace (BFM)** over the **5/16" x 1" Carriage Bolt (APQ)**, and secure the Backboard Brace to the **Backboard (AJI)** and Rim Brackets with the hardware shown.
- Deslice un **Tirante del tablero (BFM)** sobre el **Perno de carruaje de 0,79 cm x 2,54 cm (APQ)**, y asegure el Tirante del tablero en el **Tablero (AJI)** y los soportes del aro con los artículos de ferretería que se muestran.
- Glissez une **Traverse de Panneau (BFM)** sur le **Boulon de Carrosserie de 5/16 po x 1 po (APQ)** et attachez la **Traverse de Panneau au Panneau (AJI)** et Équerres d'Anneau avec la quincaillerie montrée.

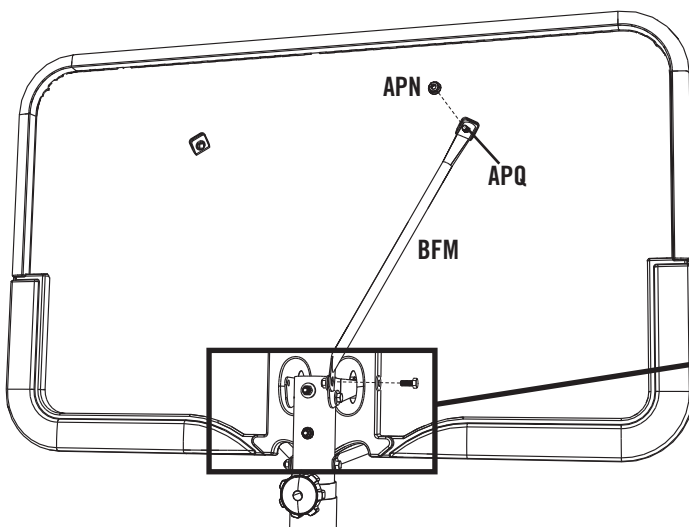

- *Once this step is complete, lay the assembly on the ground with the Rim facing upward and the Backboard tilted on its side.*
- *Acueste el conjunto sobre el piso con el aro (ALX) hacia arriba y el tablero para baloncesto inclinado sobre su lado.*
- *Déposez l'assemblage sur le sol avec l'Anneau (ALX) face vers le haut et le Panneau penché sur le côté.*

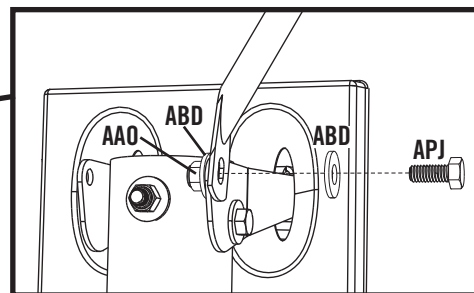

### 2.8

- Repeat steps 2.6 and 2.7 to attach the other Backboard Brace to the Backboard and Rim Brackets.
- Repita los pasos 2,6 y 2,7 para sujetar el otro tirante del tablero para baloncesto en el tablero para baloncesto y los soportes del aro.
- Répétez les étapes 2.6 et 2.7 pour attacher l'autre Traverse de Panneau et Équerres d'Anneau.

# 3

## POLE TO BASE ASSEMBLY / ENSAMBLE DEL POSTE A LA BASE / ASSEMBLAGE DU POTEAU A LA BASE



### HARDWARE REQUIRED / ACCESORIOS REQUERIDOS / ACCESSOIRES REQUIS

Hardware Bag / Bolsa de accesorios / Sac d'accessoires

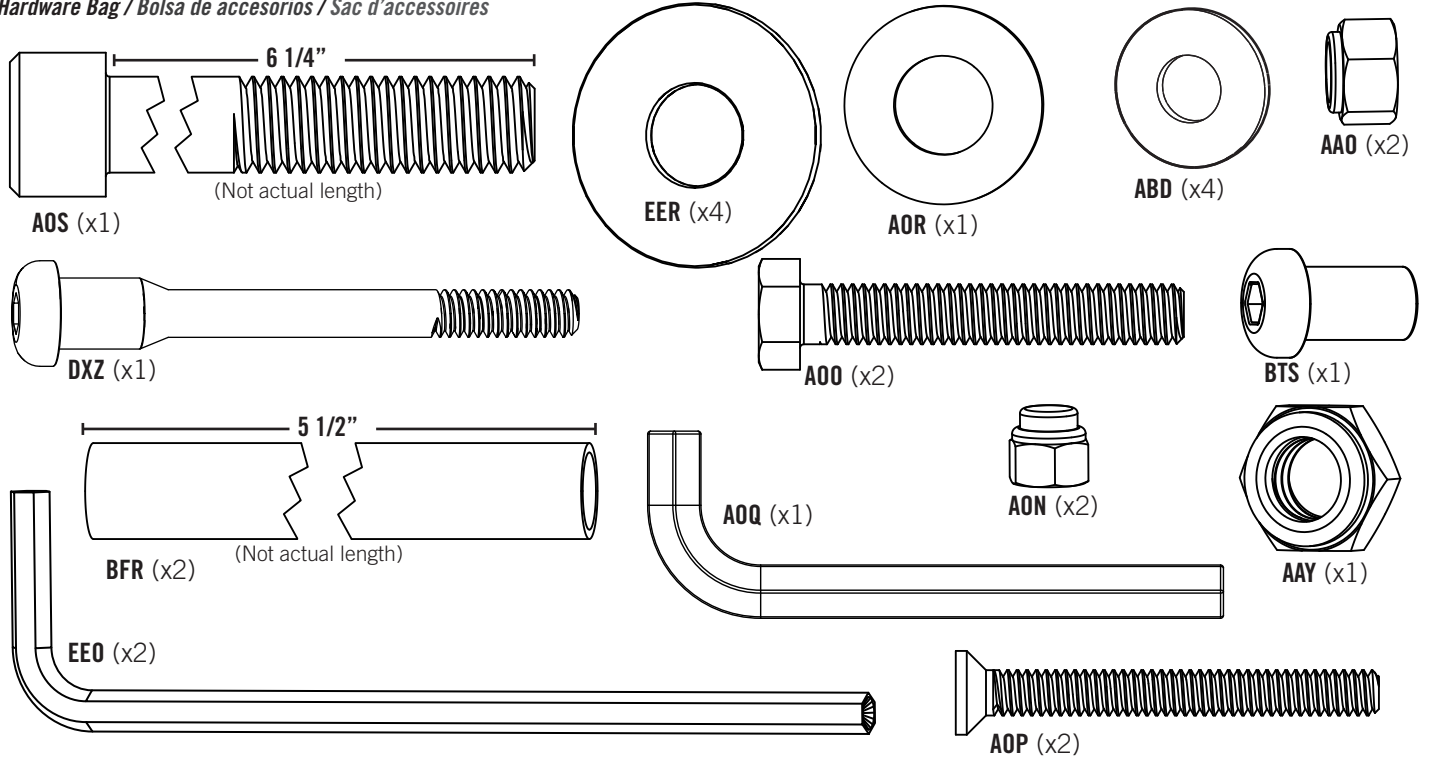

### PARTS REQUIRED / PIEZAS REQUERIDAS / PIÈCES REQUISES

Metal Parts / Piezas de metal / Pièces en métal

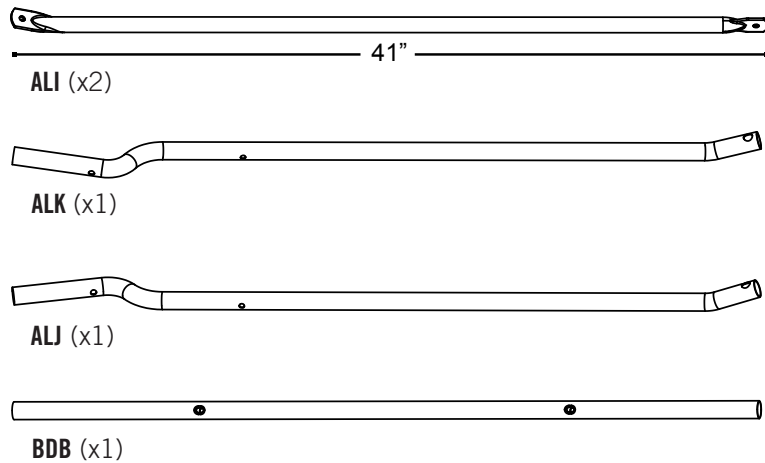

Plastic Parts / Piezas de plástico / Pièces en plastique

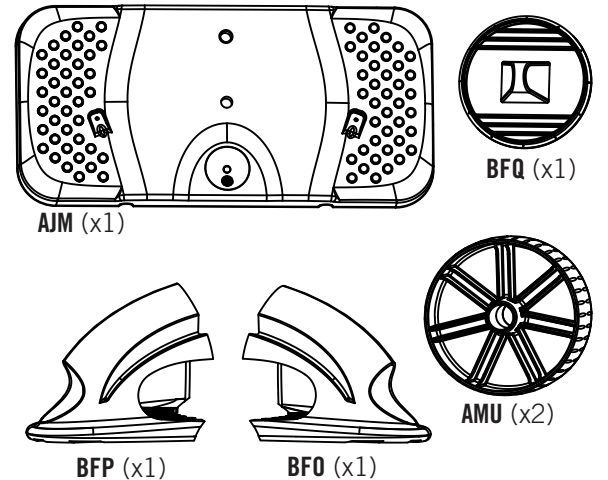

### TOOLS REQUIRED / HERRAMIENTAS REQUERIDAS / OUTILS REQUIS

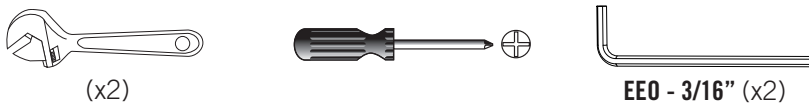

## ► SECTION 3 (CONTINUED) / SECCIÓN 3 (CONTINUACIÓN) / SECTION 3 (SUITE)

TOOLS AND HARDWARE REQUIRED / HERRAMIENTAS Y ACCESORIOS REQUERIDOS / OUTILS ET ACCESSOIRES REQUIS

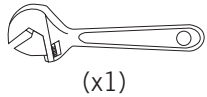

- If you have trouble with this section, scan the code below to view a video on its assembly.
- Si tiene problemas con esta sección, escanee el código QR debajo para ver un video del ensamblaje.
- Si vous avez des problèmes avec cette section, scannez le code QR en dessous pour voir un vidéo de l'assemblage.



• <http://go.lifetime.com/streamline-poletobase>

### 3.1

- Attach the **Cross Tube (BDB)** to the **Left and Right Bottom Pole Braces (ALJ & ALK)** with the hardware shown.
- Sujete el **Tubo transversal (BDB)** en los **Tirantes izquierdo y Derecho del poste inferior (ALJ y ALK)** con los artículos de ferretería que se muestran.
- Rattachez la **Traverse (BDB)** aux **Traverses de Perche Gauche et Droite (ALJ & ALK)** avec la quincaillerie montrée.

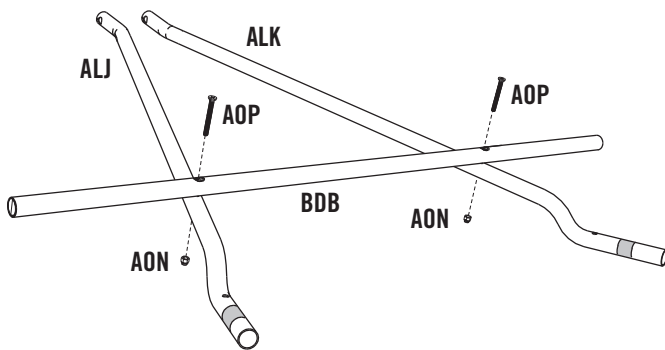

### 3.2

- Fit the **Bottom Pole Brace Assembly** within the recesses on the underside of the **Base (AJM)** as shown.
- Ajuste el conjunto de tirante del poste inferior dentro del hueco en la parte inferior de la **Base (AJM)** como se muestra.
- Ajustez l'Assemblage de Traverse de Perche Inférieure dans les retraits sous la **Base (AJM)** tel que démontré.

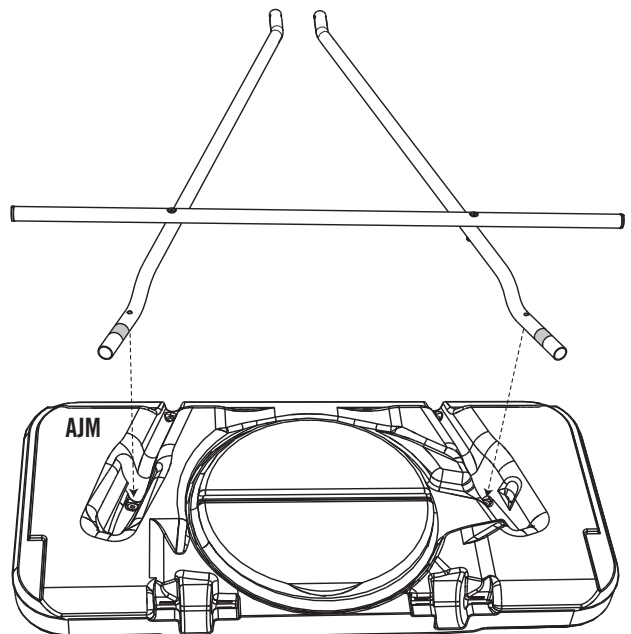

#### WARNING

Do not overtighten the Cap Nut.



#### ADVERTENCIA

No apretar demasiado la Tuerca ciega.



#### AVERTISSEMENT

Ne pas serrer excessivement l'écrou à chape.





**This page intentionally left blank**  
**Esta página ha sido dejada en blanco intencionalmente**  
**Cette page est intentionnellement laissée en blanc**

**Remove This Section / Retire Esta Sección / Enlevez Cette Section**



# PARTS IDENTIFIER / IDENTIFICADOR DE PIEZAS / IDENTIFICATEUR DE PIÈCES

Metal Part / Pieza de metal / Pièce en métal

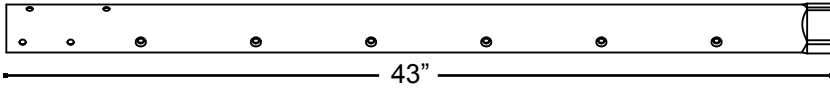

ALH (x1)

- Do not remove Top Section (ALH) from Middle Section (ALF)
- No retire la Sección superior (ALH) de la Sección intermedio (ALF)
- Ne pas enlever la Section supérieure (ALH) de la Section du milieu (ALF)

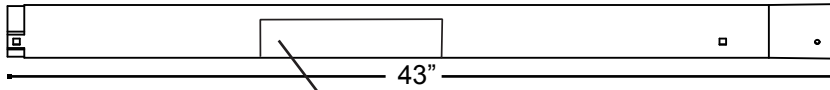

ALF (x1)

- Warning Sticker
- Etiqueta de advertencia
- L'Autocollant d'avertissement

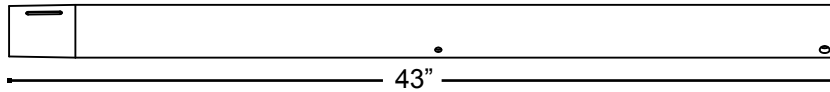

ALE (x1)

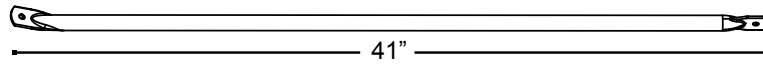

ALI (x2)

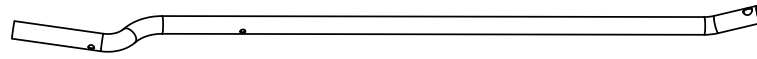

ALK (x1)

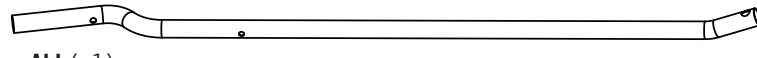

ALJ (x1)

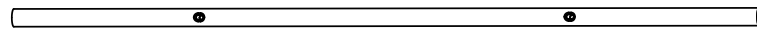

BDB (x1)

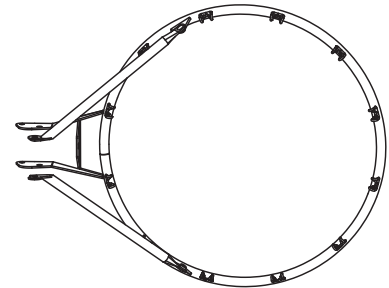

ALX (x1)

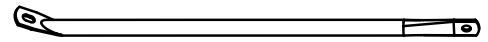

18 1/2" (470mm)

BFM (x2)

Remove This Section / Retire Esta Sección / Enlevez Cette Section



# PARTS IDENTIFIER / IDENTIFICADOR DE PIEZAS / IDENTIFICATEUR DE PIÈCES

Plastic Parts/ Piezas de plástico / Pièces en plastique

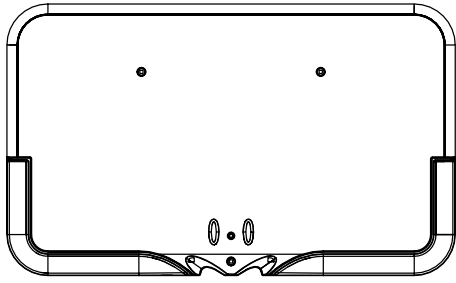

AJI (x1)

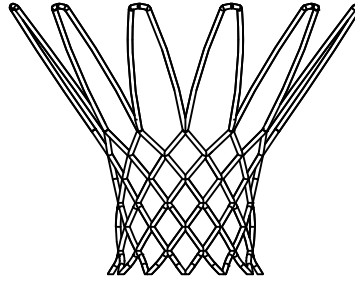

AKZ (x1)

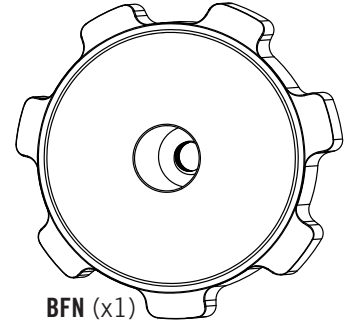

BFN (x1)

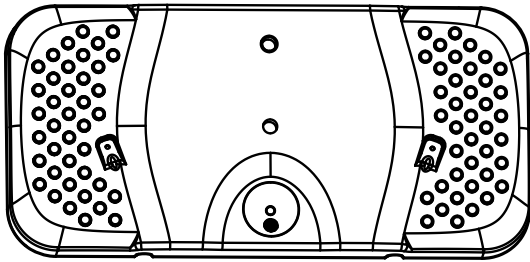

AJM (x1)



BFQ (x1)

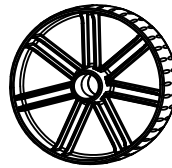

AMU (x2)

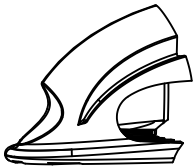

BFP (x1)

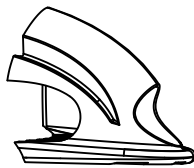

BFO (x1)

Remove This Section / Retire Esta Sección / Enlevez Cette Section



**PARTS IDENTIFIER / IDENTIFICADOR DE PIEZAS / IDENTIFICATEUR DE PIÈCES**



**HARDWARE REQUIRED / ACCESORIOS REQUERIDOS / ACCESSOIRES REQUIS**

**Remove This Section / Retire Esta Sección / Enlevez Cette Section**

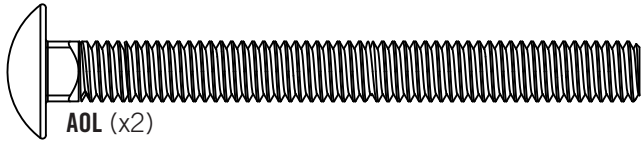

**AOL (x2)**

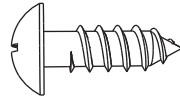

**ADS (x1)**



**AOM (x1)**



**CIH (x1)**

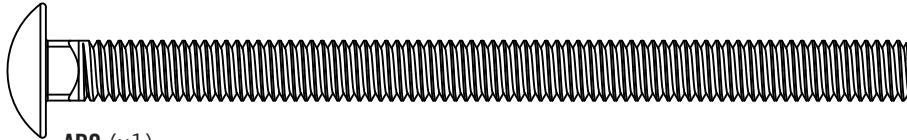

**APO (x1)**

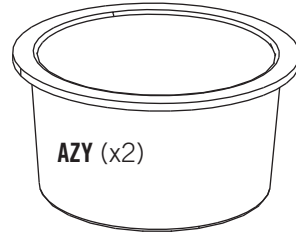

**AZY (x2)**

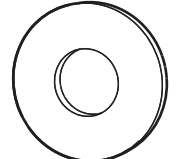

**ABD (x13)**

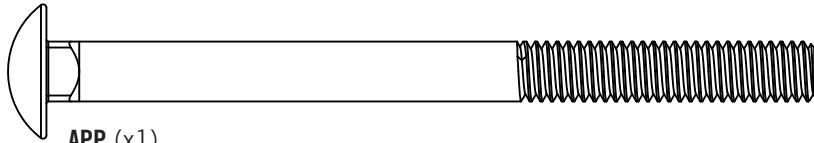

**APP (x1)**

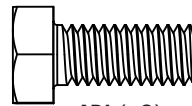

**APJ (x2)**

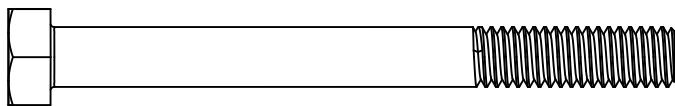

**APG (x2)**

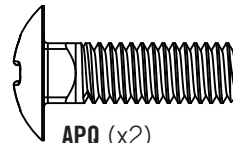

**APQ (x2)**

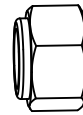

**AAO (x7)**

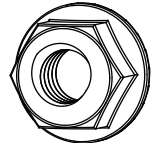

**APN (x3)**

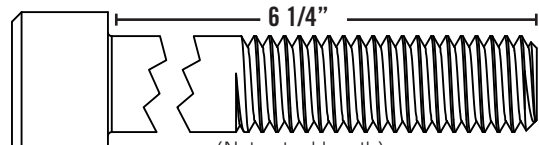

(Not actual length)

**AOS (x1)**

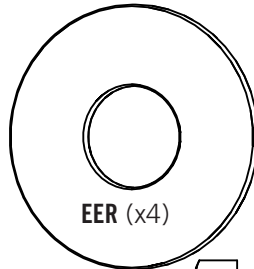

**EER (x4)**

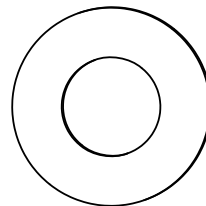

**AOR (x1)**

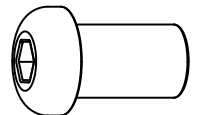

**BTS (x1)**

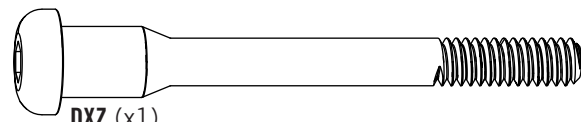

**DXZ (x1)**



**AOO (x2)**

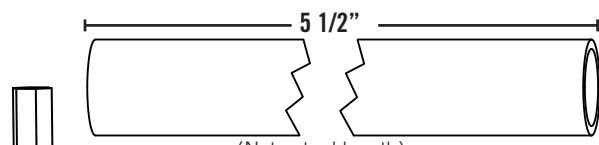

(Not actual length)

**BFR (x2)**



**AOQ (x1)**



**AON (x2)**



**AAV (x1)**

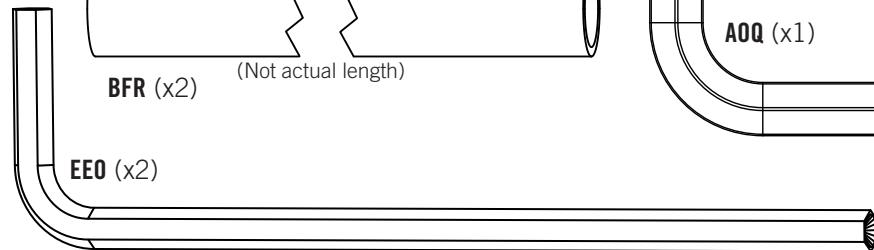

**EEO (x2)**



**AOP (x2)**

## ► SECTION 3 (CONTINUED) / SECCIÓN 3 (CONTINUACIÓN) / SECTION 3 (SUITE)

TOOLS AND HARDWARE REQUIRED / HERRAMIENTAS Y ACCESORIOS REQUERIDOS / OUTILS ET ACCESSOIRES REQUIS

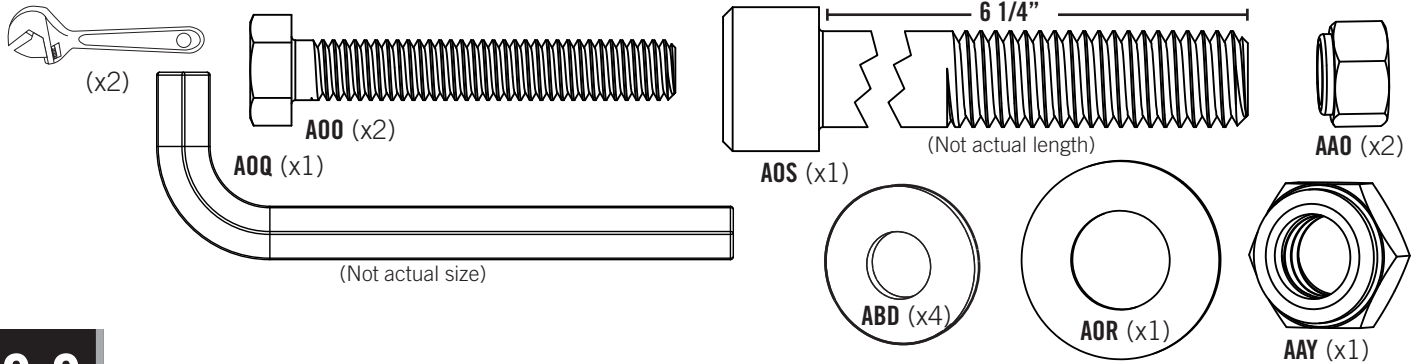

### 3.3

- Attach the **Upper Pole Braces (ALI)** to the Base and the Bottom Pole Brace Assembly with the hardware shown.
- Sujete los **Tirantes del poste superior (ALI)** en la Base y el conjunto de tirante del poste inferior con los artículos de ferretería que se muestran.
- Rattachez les **Traverses de Perche Supérieure (ALI)** à la Base et l'Assemblage de Traverse de Perche Inférieure avec la quincaillerie montrée.

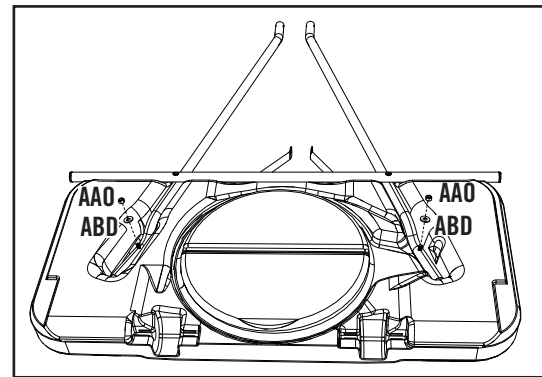
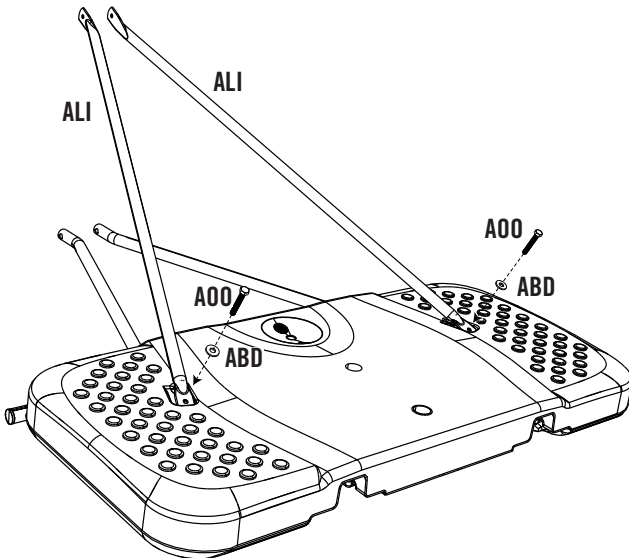

Underside View of Base  
Vista de la parte inferior de la base  
Vue de Sous la Base

### 3.4



**CAUTION: HAVE ONE ADULT HOLD THE POLE UNTIL THE BASE HAS BEEN FILLED WITH SAND OR WATER**  
**PRECAUCIÓN: HAGA QUE UN ADULTO SUJETE EL POSTE HASTA QUE LA BASE SE HAYA LLENADO CON ARENA O CON AGUA**  
**ATTENTION : UN ADULTE DOIT TENIR LA PERCHE JUSQU'À CE QUE LA BASE SOIT REMPLIE DE SABLE OU D'EAU**



- Insert the **Pole Plug (BFQ)** into the **Bottom Pole (ALE)** in the orientation shown. With the system at its upright position, attach the **Left and Right Bottom Pole Braces (ALJ & ALK)** and the **Left and Right Feet (BFP & BFO)** to the Bottom Pole with the hardware shown.
- Insérte el **Tapón de poste (BFQ)** en el **Poste inferior (ALE)** orientado como se muestra. Con el sistema en su posición vertical, sujete los **Tirantes izquierdo y derecho del poste inferior (ALJ y ALK)**, y las **Patas izquierda y derecha (BFP y BFO)** en el poste inferior con los artículos de ferretería que se muestran.
- Insérez le **Bouchon de Perche (BFQ)** dans la **Perche Inférieure (ALE)** dans la direction démontrée. Le système en position debout, rattachez les **Traverses de Perche Inférieure Gauche et Droite (ALJ & ALK)** et les **Pattes Gauche et Droite (BFP & BFO)** à la Perche Inférieure avec la quincaillerie montrée.

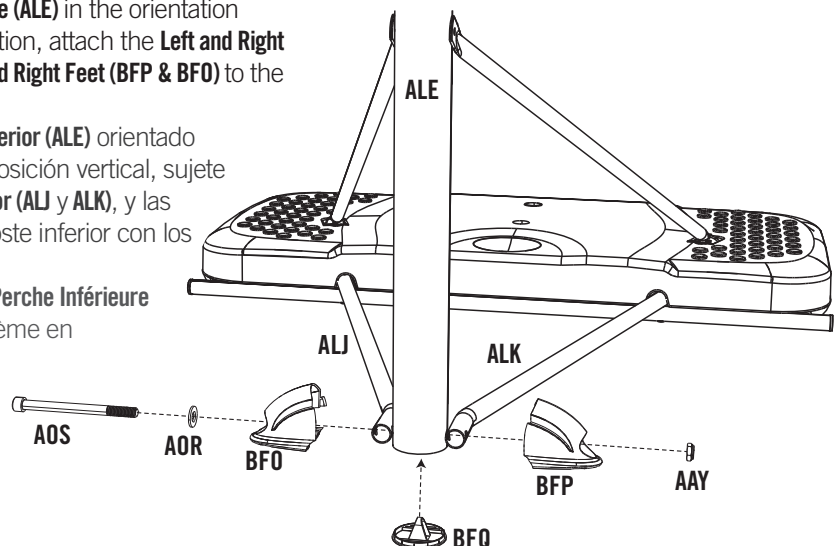

## ► SECTION 3 (CONTINUED) / SECCIÓN 3 (CONTINUACIÓN) / SECTION 3 (SUITE)

TOOLS AND HARDWARE REQUIRED / HERRAMIENTAS Y ACCESORIOS REQUERIDOS / OUTILS ET ACCESSOIRES REQUIS

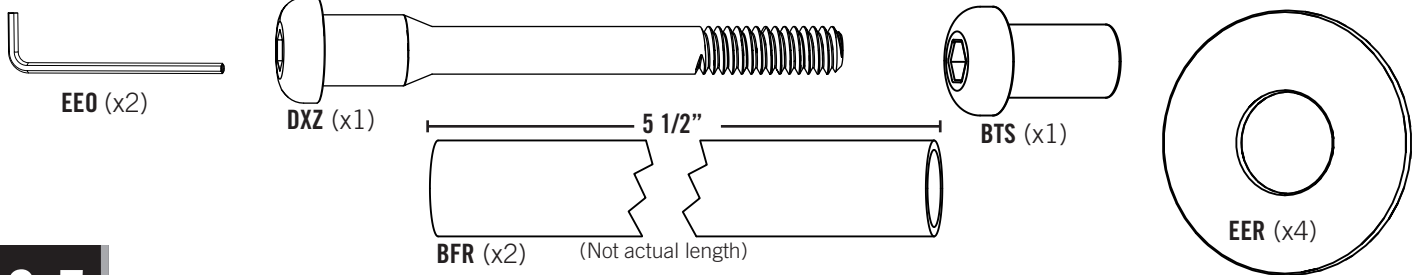

### 3.5

- Attach the **Upper Pole Braces (ALI)** to the **Bottom Pole (ALE)** with the hardware shown.
- Sujete los **Tirantes del poste superior (ALI)** en el **Poste inferior (ALE)** con los artículos de ferretería que se muestran.
- Rattachez les **Traverses de Perche Supérieure (ALI)** à la **Perche Inférieure (ALE)** avec la quincaillerie montrée.

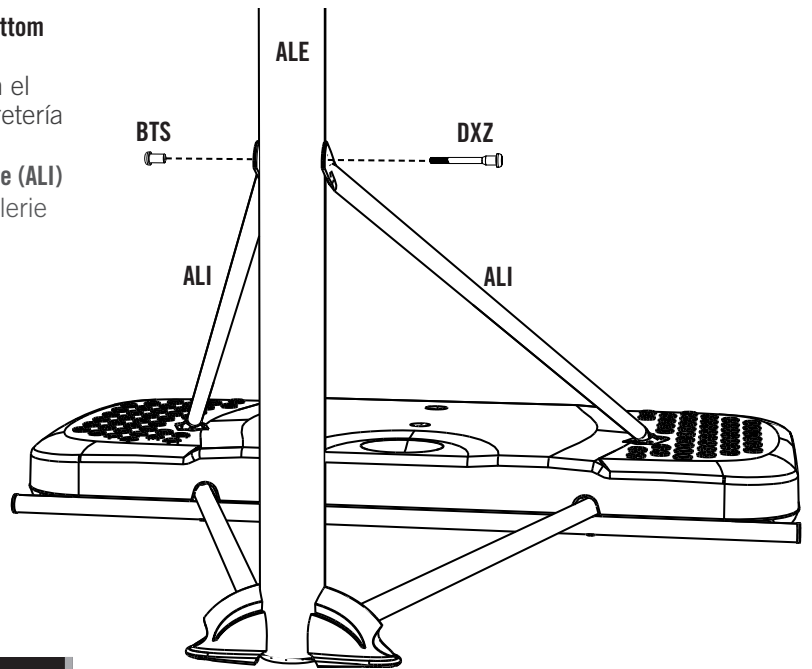

### 3.6

- Insert an **Axle (BFR)** into each **Wheel (AMU)**, then slide a **Washer (EER)** onto both sides of the Wheels as shown.
- Inserte un **Eje (BFR)** en cada **Rueda (AMU)**. Entonces, deslice una **Rondana (EER)** sobre cada lado de las Ruedas como se muestra.
- Insérez un **Essieu (BFR)** dans chaque **Roue (AMU)**; ensuite, glissez une **Rondelle (EER)** sur les deux côtés des Roues comme illustré.

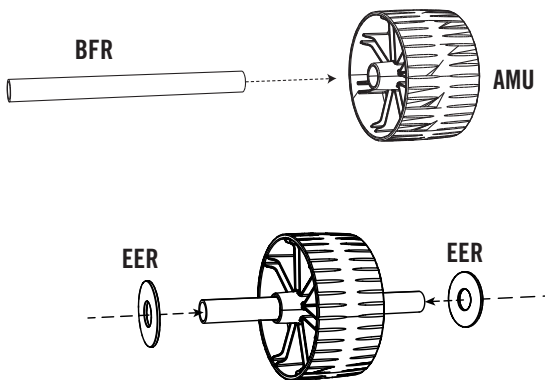

### 3.7

- Place the Axle and Wheel Assemblies underneath the indentations at the back of the Base. Step on the Base to snap them into place.
- Coloque los conjuntos de eje y de rueda debajo de las hendiduras en la parte trasera de la Base. Después párese sobre la base para insertarlos a presión en su lugar.
- Placez les Assemblages d'Essieu et de Roue sous les indentations à l'arrière de la Base. Pilez ensuite sur la Base pour les presser en place.

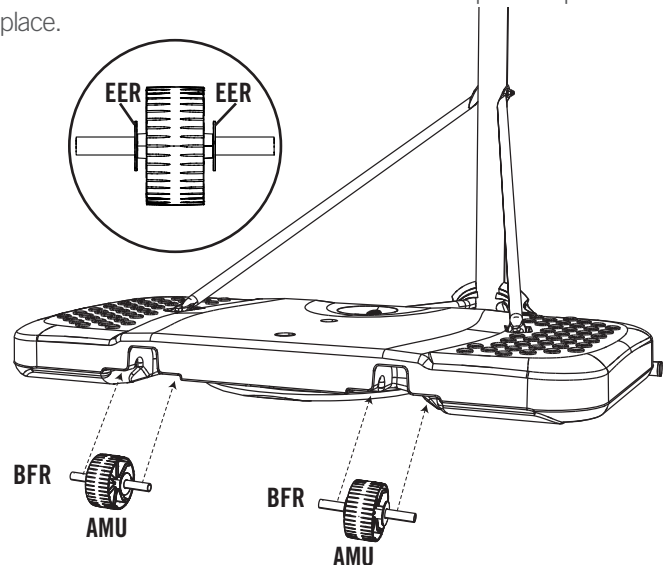

# 4

## FINAL ASSEMBLY / ENSAMBLE FINAL / ASSEMBLAGE FINAL



### HARDWARE REQUIRED / ACCESORIOS REQUERIDOS / ACCESSOIRES REQUIS

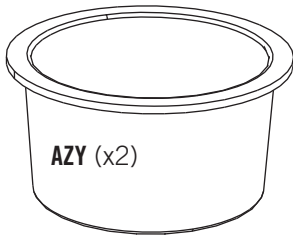

AZY (x2)



### PARTS REQUIRED / PIEZAS REQUERIDAS / PIÈCES REQUISES

*Plastic Parts / Piezas de plástico / Pièces en plastique*

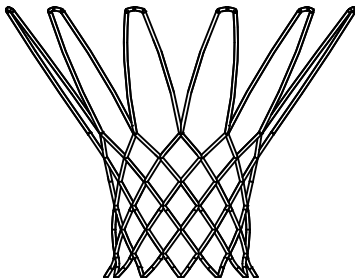

AKZ (x1)



### TOOLS REQUIRED / HERRAMIENTAS REQUERIDAS / OUTILS REQUIS



(1)



(1)



150 lb (68 kg)

## ► SECTION 4 (CONTINUED) / SECCIÓN 4 (CONTINUACIÓN) / SECTION 4 (SUITE)

TOOLS AND HARDWARE REQUIRED / HERRAMIENTAS Y ACCESORIOS REQUERIDOS / OUTILS ET ACCESSOIRES REQUIS



- If you have trouble with this section, scan the QR code below to view the assembly video.
- Si tiene problemas con esta sección, escanee el código QR debajo para ver un video sobre el ensamble.
- Si vous avez des problèmes avec cette section, scannez le code QR en dessous pour voir un vidéo sur l'assemblage.

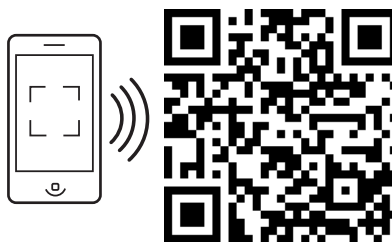

- <http://go.lifetime.com/fillingthebase>

### 4.1

- Attach the **Net (AKZ)** to the **Rim (ALX)**.
- Sujete la **Red (AKZ)** al **Aro (ALX)**.
- Attachez la **Filet (AKZ)** à l'**Anneau (ALX)**.

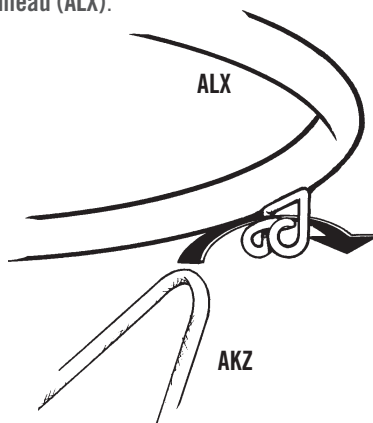

- *If a replacement Net is needed, please call our Customer Service Department. Our Nets are shorter than average to reduce the risk of entanglement.*
- *Si se necesita una Red de repuesto, llame a nuestro Departamento de servicios a clientes. Nuestras Redes son más cortas para reducir el riesgo de enredamiento.*
- *Si vous avez besoin d'une nouvelle Filet, appelez notre Département de services à la clientèle. Nos Filets sont plus courtes pour réduire le risque d'enchevêtrement.*



## ► SECTION 4 (CONTINUED) / SECCIÓN 4 (CONTINUACIÓN) / SECTION 4 (SUITE)

TOOLS AND HARDWARE REQUIRED / HERRAMIENTAS Y ACCESORIOS REQUERIDOS / OUTILS ET ACCESSOIRES REQUIS

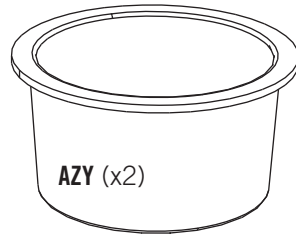
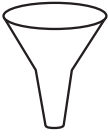

**CAUTION:** Two adults are required to complete assembly. To prevent serious injuries, the Pole should be held down by one adult at all times while the Base is being filled.



**CUIDADO:** Se necesitan dos adultos para completar el armado de la unidad. Para evitar lesiones graves, un adulto debe sostener permanentemente el Poste mientras se llena la Base.



**PRECAUCIÓN:** Il faut deux personnes adultes pour terminer le montage. Pour éviter des accidents graves, le Poteau doit toujours être maintenu par une personne adulte pendant le remplissage de la Base.

### 4.2A

- **OPTION A:** Fill the Base with Sand.
- **OPCIÓN A:** Llenar la Base con arena.
- **OPTION A:** Remplir la Base avec de sable.

- Insert a **Base Plug (AZY)** into the Base in the hole closest to the Pole.
- Using a funnel, fill the Base with sand through the hole furthest from the Pole until the sand is just below the hole.
- Using two adults, stand the Base up on a flat surface and finish filling the Base with sand.
- Insert the other Base Plug into the hole furthest from the Pole.

- Inserte un **Tapón de la base (AZY)** en la **Base (AJM)** en el orificio más cercano al poste.
- Utilizando un embudo, llene la base con arena a través del orificio más alejado del poste hasta que la arena se encuentre apenas abajo del orificio.
- Utilizando dos adultos, levante la base sobre una superficie plana y termine de llenar la base con arena.
- Inserte el otro tapón de la base en el orificio más alejado del poste.

- Insérez un **Bouchon de Base (AZY)** dans la **Base (AJM)** dans le trou le plus près de la Perche.
- À l'aide d'un entonnoir, remplissez la Base avec du sable à travers le trou le plus loin de la Perche jusqu'à ce que le sable n'apparaisse sous le trou.
- Avec deux adultes, mettez la Base debout sur une surface plane et terminez le remplissage de sable dans la Base.
- Insérez l'autre Bouchon de Base dans le trou le plus loin de la Perche.



### WARNING / ADVERTENCIA / AVERTISSEMENT

For safety reasons, we recommend that sand be used instead of water to fill the Base. If a leak develops, water could run out unnoticed, allowing the system to fall over, resulting in serious personal injuries or property damage. If using Water, check the Base carefully for leaks. If a leak is found, lay the system down on the ground and call Customer Service. Do not use, stand up, or play on a leaking system.

Por razones de seguridad, se recomienda usar arena en lugar de agua en la base portátil. Si hay alguna fuga, el agua podría salirse inadvertidamente, por lo que la unidad puede caerse y causar lesiones personales graves y/o la muerte, o daños a la propiedad. Coloque siempre la base sobre una superficie lisa sin objetos que puedan perforarla. Si encuentra una fuga, coloque la unidad en el suelo, y llame a nuestro departamento de servicios a clientes. Si la unidad tiene fugas, no la use, poner en posición vertical, ni jugar en ella.

Pour des raisons de sécurité, il est recommandé de remplir le pied portable de sable plutôt que d'eau. En cas de fuite, l'écoulement de l'eau risque de passer inaperçu, ce qui peut entraîner une chute du système et de provoquer ainsi des blessures graves, voire mortelles, ou des dégâts matériels. Veuillez assurer que le pied reste toujours sur une surface lisse, libre d'objets risquant de le perforer.

## ► SECTION 4 (CONTINUED) / SECCIÓN 4 (CONTINUACIÓN) / SECTION 4 (SUITE)

TOOLS AND HARDWARE REQUIRED / HERRAMIENTAS Y ACCESORIOS REQUERIDOS / OUTILS ET ACCESSOIRES REQUIS

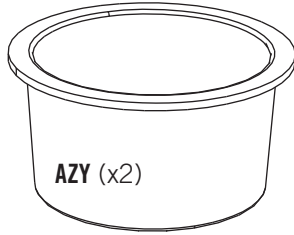

**CAUTION:** Two adults are required to complete assembly. To prevent serious injuries, the Pole should be held down by one adult at all times while the Base is being filled.



**CUIDADO:** Se necesitan dos adultos para completar el armado de la unidad. Para evitar lesiones graves, un adulto debe sostener permanentemente el Poste mientras se llena la Base.



**PRECAUCIÓN:** Il faut deux personnes adultes pour terminer le montage. Pour éviter des accidents graves, le Poteau doit toujours être maintenu par une personne adulte pendant le remplissage de la Base.

### 4.2B

- **OPTION B:** Filling the Base with Water.
- **OPCIÓN B:** Llenar la Base con agua.
- **OPTION B:** Remplir la Base avec de l'eau.

- Insert a **Base Plug (AZY)** into the Base in the hole closest to the Pole.
- Fill the Base with cold water through the hole furthest from the Pole until the water is just below the hole.
- Using two adults, stand the Base up on a flat surface and finish filling the Base with water.
- Add one tablespoon of chlorine bleach to the water to prevent algae formation.
- Insert the other Base Plug into the hole furthest from the Pole.

- Inserte un **Tapón de la base (AZY)** en la **Base (AJM)** en el orificio más cercano al poste.
- Llene la base con agua fría a través del orificio más alejado del poste hasta que el agua se encuentre apenas abajo del orificio.
- Utilizando dos adultos, levante la base sobre una superficie plana y termine de llenar la base con agua.
- Agregue una cucharada de blanqueador de cloro al agua para evitar la formación de algas.
- Inserte el otro tapón de la base en el orificio más alejado del poste.

- Insérez un **Bouchon de Base (AZY)** dans la **Base (AJM)** dans le trou le plus près de la Perche.
- Remplissez la Base avec de l'eau froide à travers le trou le plus loin de la Perche jusqu'à ce que l'eau n'apparaisse sous le trou.
- Avec deux adultes, mettez la Base debout sur une surface plane et terminez le remplissage d'eau dans la Base.
- Ajoutez une cuiller à table de blanchiment au chlore à l'eau pour prévenir la formation d'algues.
- Insérez l'autre Bouchon de Base dans le trou le plus loin de la Perche.



### WARNING / ADVERTENCIA / AVERTISSEMENT

For safety reasons, we recommend that sand be used instead of water to fill the Base.

Por razones de seguridad, se recomienda usar arena en lugar de agua en la base portátil.

Pour des raisons de sécurité, il est recommandé de remplir le pied portable de sable plutôt que d'eau.



## HEIGHT ADJUSTMENT / MECANISMO DE ALTURA / RÉGLAGE DE HAUTEUR

The basketball system may be adjusted from 7 1/2 feet (2.29 m) to 10 feet (3.05 m).

**ONLY ADULTS SHOULD ADJUST THE HEIGHT OF THE SYSTEM.**

- Stand behind the system and pull on the pole until the backboard rests on the ground.
- Remove the Adjustment Knob and the Carriage Bolt. Adjust the system to the desired height and replace the Bolt and Knob.
- Make sure the Adjustment Knob is secure before standing the system back up to playing position

Se puede ajustar el sistema de 2,29 m (7,5 pies) to 3,05 m (10 pies).

**SÓLO LOS ADULTOS DEBEN AJUSTAR ESTE SISTEMA.**

- Párese detras del sistema, y tire del Poste hasta que el Tablero deje en el suelo.
- Quite el Pomo de ajuste y el Perno de carrocería. Ajuste el sistema a la altura deseada, y vuelva a poner el Perno y el Pomo.
- Asegúrese que el Pomo de ajuste está bien apretado antes de reponer vertical el sistema.

Le système de basket-ball peut être réglé entre 2,29 m (7,5 pieds) et 3,05 m (10 pieds).

**LES ADULTES DOIVENT SEULEMENT RÉGLER LE HAUTEUR DE L'ÉLÉMENT.**

- Tenez-vous debout derrière du système, et tirez le poteau jusqu'à ce que le Tableau s'arrête sur le sol.
- Enlevez le Bouton d'ajustement et le Boulon mécanique. Ajustez le système au hauteur désiré, et remettez le Boulon et le Bouton.
- Assurez-vous que le Bouton d'ajustement est bien serré avant de reposer le système vertical.

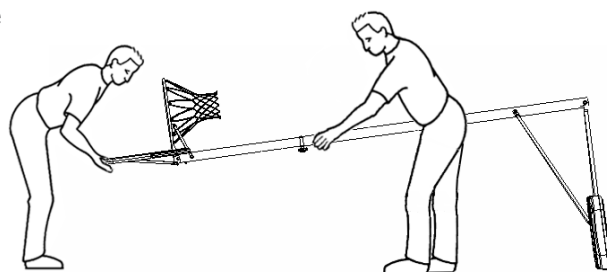

## MOVING THE SYSTEM / MOVER EL SISTEMA PORTÁTIL / DÉPLACEMENT DU SYSTÈME

**WARNING:** The system must only be moved by people capable of handling its weight. Children should not be allowed to move the system.

- Adjust the system to its lowest position, and use caution to prevent the height mechanism from adjusting.
- Stand behind the system and pull on the Pole until the unit is balanced on its Wheels.
- Move the system to the desired location and carefully set the Base down.

**CAUTION:** The system must only be moved on its Wheels. Sliding the Base may damage the Base which could result in leakage and the system tipping over.

**ADVERTENCIA:** Transporte el sistema sólo con personas capaces de soportar su peso. No permita a los niños transportar el sistema.

- Ajuste el sistema a su posición más bajo.
- Mirando la parte posterior del sistema portátil, tire de la unidad del poste hasta que quede equilibrada sobre sus ruedas.
- Mueva el sistema cuidadosamente y baje la base.

**PRECAUCIÓN:** Transporte el sistema sobre sus ruedas solamente. Deslizando la Base puede dañar la Base la cual puede ocasionar en un escape y la caída del sistema.

**AVERTISSEMENT :** Ce système ne doit être déplacé que par des personnes capables de soutenir son poids. Il ne faut pas permettre aux enfants de déplacer le système.

- Réglez l'élément à son niveau plus bas.
- Tenez-vous derrière le système et tirez sur le Poteau jusqu'à ce que l'unité soit en équilibre sur ses Roues.
- Déplacez le système dans le lieu désiré et poser prudemment la Base.

**ATTENTION :** Le système ne doit être déplacé que sur ses roues. Le glissement de la Base peut l'endommager, roduire une fuite et le renversement du système.



## MAINTENANCE / ENTRETIEN / MANTENIMIENTO

The life of your basketball system depends on many variables. The climate, exposure to corrosives such as salt, pesticides, or herbicides, and excessive use or misuse can all contribute to Pole failure, which may cause property damage or personal injury.

Check your basketball system frequently for loose hardware, excessive wear, and signs of corrosion. For safety reasons, and to prolong the life of your basketball system, you must take the following preventive measures.

- a. Check all Nuts and Bolts. If any are loose, tighten them.
- b. Check all parts for excessive wear and tear. If necessary, replace any parts that have been worn or damaged through usage. Contact our Customer Service Department for replacement parts.
- c. Inspect the Warning Sticker on the Pole. If it is ripped, faded, or illegible, call our Customer Service Department to request a replacement Sticker.
- d. Check all Pole sections for visible rust or chipped or cracked paint. If either are present, do the following:
  1. Use an emery cloth to completely remove any rust or chipped paint.
  2. Clean the area with a damp cloth and allow it to dry.
  3. Apply two coats of a rust preventative, high gloss enamel paint to the area. Allow the paint to dry between coats.

### **IF RUST HAS PENETRATED THROUGH THE POLE ANYWHERE, REPLACE IT IMMEDIATELY!**

La vie utile de votre système de basket-ball dépend de nombreuses conditions. Le climat, l'exposition aux produits corrosifs tels que le sel, les pesticides ou herbicides, ainsi que l'usage excessif ou incorrect peuvent contribuer à la défaillance du Poteau, causant des dommages corporels et matériels. Vérifiez régulièrement votre système de basket-ball au niveau d'accessoires manquants, d'usure excessive et de signes de corrosion. Pour des raisons de sécurité et pour prolonger la vie utile de votre système de basket-ball, vous devez observer les mesures préventives suivantes.

- a. Vérifiez l'état de tous les Écrous et Boulons. S'ils sont lâches, serrez-les.
- b. Vérifiez toutes les pièces pour usure prématurée et excessive. Si nécessaire, changer toutes pièces usées ou endommagées par l'utilisation. Contacter notre Service Clientèle pour pièces de rechange.
- c. Examinez l'autocollant d'avertissement situé sur le Poteau. S'il est déchiré, décoloré ou illisible, appelez notre Service Clientèle pour en demander un nouveau.
- d. Vérifiez toutes les sections de Poteau au niveau de rouille ou de peinture craquelée ou égratignée. Si l'une de ces conditions est présente, prenez les mesures suivantes :
  1. Avec une toile d'émeri, enlevez complètement la rouille ou la peinture endommagée.
  2. Nettoyez la zone avec un linge humide et laissez sécher.
  3. Appliquez deux couches d'une peinture antirouille émail-brillante sur l'endroit affecté. Laissez la peinture sécher entre l'application des couches.

### **SI LA ROUILLE A PÉNÉTRÉ DANS LE POTEAU À UN ENDROIT QUELCONQUE, IL FAUT LE REMPLACER IMMÉDIATEMENT!**

La vida útil de su sistema de baloncesto depende de muchas variables. El clima, los agentes corrosivos, y el uso excesivo o indebido pueden contribuir a la falla del Poste y producir averías a la propiedad o lesiones personales. Inspeccione el sistema con frecuencia para ver si hay herrajes flojos, desgaste excesivo y corrosión. Usted debe tomar las medidas preventivas siguientes.

- a. Inspeccione todas las tuercas y pernos, y apriete los que estén flojos.
- b. Inspeccione todas las partes para ver si muestran desgaste excesivo. Cambie las piezas gastadas o dañadas.
- c. Inspeccione el auto-adhesivo de advertencia en el poste. Si está rasgado, desteñido, o ilegible, póngase en contacto con la tienda donde lo compró para obtener otro.
- d. Inspeccione las secciones del poste para ver si muestran óxido o pintura rajada o desportillada. Si encuentra algunas de estas señales:
  1. Quite todo el óxido o pintura desportillada con tela de esmeril.
  2. Limpie el área con un trapo húmedo y déjela secar.
  3. Aplique dos capas de pintura de esmalte resistente al óxido. Deje secar la pintura entre una y otra capa.

### **¡SI EL ÓXIDO HA ATRAVESADO EL POSTE EN ALGUNA PARTE, CÁMBIÉLO INMEDIATAMENTE!**



## WARNING STICKER / IDENTIFICADOR DE PIEZAS / IDENTIFICATEUR DE PIÈCES



### WARNING



#### FAILURE TO FOLLOW THESE WARNINGS MAY RESULT IN SERIOUS INJURY AND/OR PROPERTY DAMAGE.

Owners must ensure that all players know and follow these rules for safe operation of the system.

- Only hang from the rim briefly to regain balance or avoid injuring others. Release the rim as soon as safely possible.
- During play, especially when performing dunk type activities, keep player's face away from the backboard, rim, and net. Serious injury could occur if teeth/face come in contact with the backboard, rim, or net. Player should wear a mouth guard during play.
- Do not slide, climb, or play on base or pole.
- Completely fill base according to manufacturer's instructions. Never leave the unit standing in an upright position without first filling the base with weight or the system will tip quickly causing serious personal injury.
- When adjusting height or moving system, keep hands and fingers away from moving parts.
- Do not allow children to move or adjust system.
- Do not wear jewelry (rings, watches, necklaces, etc.) during play. Objects may entangle in net.
- Keep organic material away from pole base. Grass, litter, etc. could cause corrosion and/or deterioration.

- Surface beneath the base must be smooth and free of gravel or other objects. Punctures cause leakage and could cause system to tip over.
- Once a month check pole and all metal parts for signs of corrosion (rust, pitting, chipping). Completely remove rust and repaint with exterior enamel. If rust has penetrated any steel part, replace that part immediately.
- Check system before each use for proper ballast, loose hardware, excessive wear, instability, and signs of corrosion and repair before use.
- Never play on damaged equipment.
- Do not use system during windy or severe weather. System may tip over. Place system in an area protected from the wind or in an area away from property that may be damaged if the system falls, and from overhead power lines.
- Do not use the system to lift or hoist anything. The mechanism is designed to lift only the weight of the backboard and rim. Do not hang anything from the handle, rim backboard, or lifter arms as this will damage the system and void the warranty.



### ADVERTENCIA



### AVERTISSEMENT



#### SI NO SE OBEDECEN ESTAS ADVERTENCIAS PUEDEN PRODUCIRSE GRAVES LESIONES Y/O DAÑOS A LA PROPIEDAD.

El propietario del sistema debe asegurarse de que todos los jugadores conozcan y respeten estas reglas para que el sistema se use en forma segura.

- Cuélguese del aro sólo en forma breve, para recuperar el equilibrio o evitar lesionar a otros jugadores. Suéltese del aro lo más pronto que pueda hacerlo con seguridad.
- Durante el juego, especialmente al embocar violentamente de alto, la cara de los jugadores debe mantenerse alejada del tablero, el aro y la red. Pueden producirse lesiones graves si los dientes o la cara entran en contacto con el tablero, el aro o la red. Los jugadores deben usar un protector bucal durante el juego.
- No se deslice, no trepe ni juegue sobre la base o el poste.
- Llene la base completamente siguiendo las instrucciones del fabricante. Nunca deje la unidad en posición de uso sin haber llenado previamente la base con material de contrapeso, pues el sistema podría tumbarse rápidamente y causar graves lesiones personales.
- Mantenga las manos y los dedos alejados de las piezas móviles cuando regule la altura o desplace el sistema.
- No deje que los niños regulen ni desplacen el sistema.
- No use joyas (anillos, relojes, collares o gargantillas, etc.) durante el juego. Estos objetos pueden engancharse en la red.
- La superficie donde se coloque la base debe estar lisa y desprovista de piedras, grava u otros objetos. Las perforaciones pueden originar pérdidas, y éstas pueden hacer que el sistema se tumbe.
- No permita que la base del poste entre en contacto con materiales orgánicos. El pasto, los desechos animales, etc., pueden causar corrosión y/o deterioros.
- Controle el poste y todas las piezas metálicas una vez al mes en busca de signos visibles de corrosión (oxidación, picaduras, escamado). Elimine todo rastro de óxido y vuelva a pintar con esmalte para exteriores. Si el óxido ha penetrado cualquier pieza de acero, reemplace esa pieza de inmediato.
- Inspeccione el sistema antes de cada uso para verificar que esté adecuadamente contrapesado, que los elementos de fijación no estén flojos, que no haya desgaste excesivo, inestabilidad ni signos de corrosión. Si encuentra irregularidades, repárelas antes de usar el sistema.
- Nunca juegue con un equipo dañado.
- No use el sistema en presencia de vientos fuertes o condiciones climáticas adversas, ya que puede tumbarse. Coloque la unidad en su posición de almacenamiento y/o en una zona a resguardo del viento, lejos de propiedades personales que puedan dañarse si el sistema se cae, y de líneas de suministro de energía.
- No use el sistema para levantar ningún objeto. El mecanismo está diseñado para elevar solamente el peso del tablero con el aro. No cuelgue nada de la agarradera, el aro, el tablero ni los brazos de elevación, ya que esto puede dañar el sistema y anular la garantía.

#### FAUTE DE NE PAS SUIVRE CES AVERTISSEMENTS, VOUS RISQUEZ DE CAUSER DES BLESSURES GRAVES ET/OU DES DOMMAGES À L'ÉQUIPEMENT.

Le propriétaire doit s'assurer que tous les joueurs connaissent et appliquent les règles suivantes afin d'utiliser l'équipement en toute sécurité.

- Ne vous suspendez pas à l'anneau plus que nécessaire pour retrouver votre équilibre ou éviter de blesser les autres joueurs. Relâchez l'anneau aussitôt que possible.
- Lors d'un match, particulièrement dans le cas des smashes, le visage du joueur ne doit pas faire face au panneau, à l'anneau, ni au filet. Le joueur risque de graves blessures si ses dents ou son visage entrent en contact avec le panneau, l'anneau, ou le filet. Les joueurs doivent toujours porter un protège-dents lorsqu'ils jouent.
- Ne glissez pas, ne grimpez pas, et ne jouez pas sur la base ou le poteau.
- Remplissez complètement la base selon les instructions du fabricant. Ne laissez jamais l'unité debout de plein pied sans avoir d'abord rempli la base avec un poids ou l'équipement pourrait basculer rapidement et causer de graves blessures.
- Lorsque vous ajustez la hauteur ou lorsque vous déplacez l'équipement, gardez vos mains et doigts loin des pièces mobiles.
- Ne permettez pas aux enfants de déplacer ou d'ajuster l'équipement.
- Ne portez pas de bijoux (bagues, montres, colliers, etc.) lorsque vous jouez. Ces objets pourraient s'accrocher au filet.
- La surface sur laquelle est posée la base doit être lisse et sans gravier ou tout autre objet qui pourrait trouer la base entraînant ainsi une fuite ce qui pourrait faire basculer l'équipement.
- La base ne doit pas non plus être posée sur aucun type de matière organique. L'herbe, les déchets, etc. peuvent entraîner la corrosion et la détérioration de l'équipement.
- Une fois par mois, vérifiez que le Poteau et toutes les pièces en métal ne montrent pas de signes de corrosion (rouille, piqûres, écaillage). Enlevez toute la rouille et repeignez complètement avec une peinture pour extérieur. Si la rouille a pénétré une des pièces en acier, vous devrez remplacer immédiatement la pièce en question.
- A chaque fois que vous allez utiliser l'équipement, vérifiez d'abord l'équilibre, la possibilité de pièces desserrées ou usées, la stabilité de l'équipement et tout signe de corrosion ou réparation nécessaire avant utilisation.
- Ne jouez jamais avec un équipement endommagé.
- N'utilisez pas l'équipement lors de fortes rafales de vent ou de mauvais temps. L'équipement pourrait basculer. Placez l'équipement dans un endroit abrité du vent ou loin des structures qu'il pourrait endommager s'il basculait et loin des fils électriques.
- N'utilisez pas l'équipement pour lever ou soulever quoique ce soit. Son mécanisme a été conçu uniquement pour soutenir le poids du panneau et de l'anneau. N'accrochez rien au manche, à l'anneau, au panneau ni aux leviers sous peine d'endommager l'équipement et d'annuler la garantie.







## REGISTER YOUR PRODUCT ONLINE AT WWW.LIFETIME.COM

At Lifetime®, we are committed to providing innovative and quality products. While registering, you will have the opportunity to give us your feedback. Your input is valuable to us.

- You can also opt in to receive new product notifications or promotions.
- In the unlikely event of a product recall or safety modification, your registration provides the information we need to notify you directly.
- Registration is fast, easy, and completely voluntary.

### LIFETIME'S PROMISE TO YOU:

*Maintaining your privacy is our long-standing policy at Lifetime®. And you can rest assured that Lifetime® will not sell or provide your personal data to other third parties, or allow them to use your personal data for their own purposes.*

We invite you to read our privacy policy at [www.lifetime.com](http://www.lifetime.com)

**REGISTER today!**



## ENREGISTREZ VOTRE PRODUIT EN LIGNE À WWW.LIFETIME.COM

Chez Lifetime®, nous nous engageons à fournir des produits innovateurs de qualité. Lors de votre inscription, vous aurez l'occasion de nous faire parvenir vos commentaires. Votre opinion est importante pour nous.

- Vous pouvez également choisir de recevoir des avis ou des promotions dans le cadre de nouveaux produits.
- Dans l'éventualité improbable d'un rappel ou d'un avis de sécurité, votre inscription fournit les renseignements nécessaires nous permettant de communiquer avec vous.
- L'inscription est rapide, facile et complètement volontaire.

### LA PROMESSE DE LIFETIME :

*Conserver votre confidentialité est notre politique de longue date chez Lifetime®. Vous pouvez donc être rassuré par le fait que Lifetime® ne vendra pas ou ne fournira pas vos données personnelles à des tiers, et ne leur permettra pas d'utiliser vos données personnelles à leurs propres fins.*

Nous vous invitons à lire notre politique de confidentialité à [www.lifetime.com](http://www.lifetime.com)

**ENREGISTREZ VOTRE PRODUIT aujourd'hui!**



## REGISTRE SU PRODUCTO EN LÍNEA EN WWW.LIFETIME.COM

En Lifetime®, estamos comprometidos a ofrecer productos innovadores y de calidad. Al registrarse, usted tendrá la oportunidad de darnos su retroalimentación. Su información es valiosa para nosotros.

- También puede optar por recibir nuestras notificaciones o promociones.
- En el caso improbable de que el producto tenga que salir del mercado o que sufra alguna modificación, su registro provee la información que necesitamos para notificarle directamente.
- El registro es rápido, fácil y completamente voluntario.

### LA PROMESA DE LIFETIME® PARA USTED:

*Mantener su privacidad es nuestra política permanente en Lifetime®. Y puede estar seguro que Lifetime® no venderá ni dará sus datos personales a terceros, ni les permitirá usar sus datos personales para fines propios.*

Lo invitamos a leer nuestra política de privacidad en [www.lifetime.com](http://www.lifetime.com)

**¡REGÍSTRESE hoy mismo!**





## 5-YEAR LIMITED FACTORY WARRANTY

### THE MANUFACTURER RESERVES THE RIGHT TO MAKE SUBSTITUTIONS TO WARRANTY CLAIMS IF PARTS ARE UNAVAILABLE OR OBSOLETE.

1. Lifetime basketball systems are warranted to the original purchaser to be free from defects in material or workmanship for a period of five years from the date of original retail purchase. The word “defects” is defined as imperfections that impair the use of the product. Defects resulting from misuse, abuse or negligence will void this warranty. This warranty does not cover defects due to improper installation, alteration or accident. This warranty does not cover damage caused by vandalism, rusting, “acts of nature” or any other event beyond the control of the manufacturer.
2. This warranty is nontransferable and is expressly limited to the repair or replacement of defective product. If the product is defective within the terms of this warranty, Lifetime Products, Inc. will repair or replace defective parts at no cost to the purchaser. Shipping charges to and from the factory or distribution center are not covered and are the responsibility of the purchaser. Labor charges and related expenses for removal, installation or replacement of the basketball system or its components are not covered under this warranty.
3. This warranty does not cover scratching or scuffing of the product that may result from normal usage. In addition, defects resulting from intentional damage, negligence, unreasonable use or hanging from the rim will void this warranty.
4. Liability for incidental or consequential damages is excluded to the extent permitted by law. While every attempt is made to embody the highest degree of safety in all equipment, freedom from injury cannot be guaranteed. The user assumes all risk of injury resulting from the use of this product. All merchandise is sold on this condition, and no representative of the company may waive or change this policy.
5. This product is not intended for institutional or commercial use; Lifetime Products, Inc. does not assume any liability for such use. Institutional or commercial use will void the warranty.
6. Our goods come with guarantees that cannot be excluded under the Australian Consumer Law. You are entitled to a replacement or refund for a major failure and for compensation for any other reasonably foreseeable loss or damage. You are also entitled to have the goods repaired or replaced if the goods fail to be of acceptable quality and the failure does not amount to a major failure.
7. This warranty is expressly in lieu of all other warranties, expressed or implied, including warranties of merchantability or fitness for use to extent permitted by Federal and state law. Neither Lifetime Products, Inc., nor any representative assumes any other liability in connection with this product. This warranty gives you specific legal rights, and you may also have other rights which vary from state to state.

### PLEASE INCLUDE YOUR DATED SALES RECEIPT AND PHOTOGRAPHS OF DAMAGED PARTS.

REPORT PRODUCT DEFECTS IN WRITING TO:

Lifetime Products, Inc., PO Box 160010 Clearfield, UT 84016-0010  
or call 1-800-225-3865 M-F 7 a.m. to 5 p.m. MST.

### REGISTER YOUR PRODUCT FOR QUICKER CUSTOMER SERVICE.

Visit [www.lifetime.com](http://www.lifetime.com) or call 1-800-225-3865 to register your product today.

### FOR INTERNATIONAL WARRANTY CLAIMS:

All warranty claims must be accompanied by a sales receipt. Report all warranty claims in writing to your regional sales support representative. Please include your dated sales receipt and photographs of damaged parts. To identify the representative for your region, please visit: [www.lifetime.com/international](http://www.lifetime.com/international)



[www.lifetime.com](http://www.lifetime.com)



## GARANTIE DE FABRICATION LIMITÉE DE 5 ANS

### LE FABRICANT RÉSERVE LE DROIT DE FAIRE DES SUBSTITUTIONS EN CAS DE RECOURS EN GARANTIE SI LES PIÈCES NE SONT PAS DISPONIBLES OR SONT OBSOLÈTES

1. Les système de basket-ball Lifetime sont garantis à l'acheteur d'origine contre tous défauts de matériau ou de fabrication pendant une durée de cinq ans à partir de la date d'achat d'origine. Le mot « défauts » signifie des défauts qui empêchent l'utilisation du produit. Les défauts résultant de mauvais usage, d'abus ou de négligence annulent cette garantie. Cette garantie ne couvre pas les dommages causés par le vandalisme, la rouille, « les calamités naturelles » ou tout autre événement en dehors du contrôle du fabricant.
2. Cette garantie n'est pas transférable et est expressément limitée à la réparation ou au remplacement du produit défectueux. Si le produit est déclaré défectueux selon les termes de cette garantie, Lifetime Products, Inc. réparera ou remplacera les parties défectueuses gratuitement pour l'acheteur. Les frais d'expéditions aller et retour de l'usine ne sont pas couverts et sont à la charge de l'acheteur. Les frais de main-d'oeuvre et frais associés à l'enlèvement, au montage ou au remplacement du système de basket-ball ou de ses composantes ne sont pas couverts par cette garantie.
3. Cette garantie ne couvre pas les égratignures ou éraillures du produits résultant d'une utilisation normale. Par ailleurs, les défauts résultant de dommages intentionnels, négligence, utilisation abusive ou suspension à partir de l'entretoise annulent cette garantie
4. Toute responsabilité pour dommages incidents ou conséquents est exclue dans la mesure permise par la loi. Bien que toutes les mesures aient été prises pour intégrer le plus haut degré de sécurité dans l'ensemble du matériel, l'impossibilité de blessure ne peut pas être garantie. L'utilisateur assume tous les risques de blessure résultant de l'utilisation de ce produit. L'ensemble de la marchandise est vendu en vertu de cette condition et aucune personne représentant la société ne peut déroger à cette politique, ni la modifier.
5. Ce produit n'est pas prévu pour l'usage institutionnel ni commercial; Lifetime Products, Inc. n'assume aucune responsabilité pour tel usage. L'utilisation institutionnelle ou commerciale annulera cette garantie.
6. Cette garantie remplace expressément toutes autres garanties, expresses ou tacites, y compris les garanties de commercialisation ou d'adaptation à un but particulier dans la mesure permise par les lois fédérales et des états. Ni Lifetime Products, Inc. ni aucun de ses représentants n'assume aucune autre responsabilité concernant ce produit. Cette garantie vous accorde des droits particuliers, et vous aurai peut-être des autres droites qui varient d'un état à l'autre.

#### **TOUS LES RECOURS EN GARANTIE DOIVENT ÊTRE ACCOMPAGNÉS DU REÇU DE VENTE.**

FAIRE PARVENIR UN RAPPORT PAR ÉCRIT DE DÉFECTUOSITÉ DU PRODUIT A :

Lifetime Products, Inc., PO Box 160010 Clearfield, UT 84016-0010

ou appelez-nous au 1.800.225.3865 lundi à vendredi 0700 - 1700 (HNR)

#### **ENREGISTREZ VOTRE ARTICLE À :**

[www.lifetime.com](http://www.lifetime.com), ou appelez-nous au 1.800.225.3865 pour enregistrer votre article aujourd'hui.

#### **POUR RECOURS EN GARANTIE INTERNATIONAUX:**

Tous les recours en garantie doivent être accompagnés du reçu de vente. Faire parvenir un rapport par écrit de défectuosité du produit à votre représentant régional de ventes. Veuillez inclure votre reçu de vente daté et photographies des pièces endommagées. Pour identifier votre représentant régional, visitez [www.lifetime.com/international](http://www.lifetime.com/international)



[www.lifetime.com](http://www.lifetime.com)



## GARANTÍA DE FÁBRICA LIMITADA POR 5 AÑOS

**EL FABRICANTE SE RESERVA EL DERECHO DE HACER SUSTITUCIONES EN LOS ELEMENTOS REEMPLAZADOS BAJO GARANTÍA SI LAS PIEZAS NO ESTÁN DISPONIBLES O SON OBSOLETAS.**

1. El comprador original recibe la garantía de que los sistemas de basquetbol Lifetime estarán libres de defectos de material o de mano de obra por un período de cinco años a contar desde la fecha de la compra original. La palabra “defectos” se define como imperfecciones que perjudican el uso del producto. Los defectos emergentes de un mal uso, abuso o negligencia invalidarán esta garantía. Esta garantía no cubre defectos debidos a una instalación incorrecta, alteración o a un accidente. Esta garantía no cubre daños causados por vandalismo, oxidación, “actos de la naturaleza” u otros eventos que estén más allá del control del fabricante.
2. Esta garantía es intransferible, y queda expresamente limitada a la reparación o reemplazo de los productos defectuosos. Si el producto se encuentra defectuoso dentro de los términos de esta garantía, Lifetime Products, Inc. reparará o reemplazará las piezas defectuosas sin costo alguno para el comprador. Los gastos de envío hacia y desde la fábrica no están cubiertos, y quedan bajo la responsabilidad del comprador. Los gastos de mano de obra y otros costos relacionados con la remoción, instalación o reemplazo de este sistema o sus componentes no están cubiertos por esta garantía.
3. Esta garantía no cubre raspaduras ni marcas en el producto que pueden resultar de su uso normal. Además, los defectos causados por daños intencionales, negligencia, uso irrazonable o por colgarse de la red o del aro invalidarán esta garantía.
4. La responsabilidad por daños incidentales o consecuentes queda excluida hasta el punto en que lo permita la ley. Si bien se hace el mayor esfuerzo posible para lograr el más alto grado de seguridad en todos nuestros equipos, no puede garantizarse la libertad de cualquier tipo de lesión. El usuario asume todos los riesgos de lesiones emergentes del uso de este producto. Toda nuestra mercadería se vende bajo esta condición, y ningún representante de la compañía puede anular ni cambiar esta política.
5. Este producto no está pensado para el uso institucional ni comercial; Lifetime Products, Inc. no asume ninguna otra responsabilidad en conexión con este producto. El uso institucional o comercial invalidará la garantía.
6. Esta garantía se otorga en reemplazo expreso de toda otra garantía, expresa o implícita, incluidas las garantías de comercialización o adaptación para el uso en la medida permitida por las leyes federales y estatales. Ni Lifetime Products, Inc., ni ninguno de sus representantes asume ninguna otra responsabilidad en conexión con este producto. Esta garantía le otorga derechos legales específicos, y usted puede tener otros derechos que varían de estado a estado.

### **NINGUNA GARANTÍA OFRECIDA POR EL FABRICANTE ES VÁLIDA EN MÉXICO**

### **TODOS LOS RECLAMOS DE GARANTÍA DEBEN ESTAR ACOMPAÑADOS POR UN RECIBO DE COMPRA**

INFORME POR ESCRITO LOS DEFECTOS EN EL PRODUCTO A:

Por favor, incluya el recibo de compra fechado y fotografías de las piezas dañadas.

Lifetime Products, Inc., PO Box 160010 Clearfield, UT 84016-0010,

o llame al 1.800.225.3865 de lunes a viernes de 0700 hasta 1700 (Hora de las Montañas)

### **REGISTRE SU PRODUCTO**

Visite nuestra página en Internet [www.lifetime.com](http://www.lifetime.com), o llame al 1.800.225.3865 para registrar su producto hoy.

### **PARA RECLAMOS DE GARANTÍA INTERNACIONALES:**

Todos los reclamos de garantía deben estar acompañados por un recibo de compra. Informe por escrito todos los reclamos de garantía a su representante regional de ventas. Favor de incluir su recibo de compra fechado y fotografías de las piezas dañadas.

Para identificar el representante de su región, visite [www.lifetime.com/international](http://www.lifetime.com/international)



[www.lifetime.com](http://www.lifetime.com)

**ENHANCE YOUR LIFETIME® PURCHASE BY ADDING ACCESSORIES OR OTHER GREAT PRODUCTS**

*To purchase accessories or other Lifetime® products, visit us at:*

***www.lifetime.com***

*Or call: 1-800-424-3865*

**MEJORE SU COMPRA LIFETIME® Y AÑADA ACCESORIOS U OTROS PRODUCTOS EXCELENTES**

*Para comprar accesorios u otros productos Lifetime® EUA, visítenos en:*

***www.lifetime.com***

*O llame al: 1.800.424.3865*

**AMÉLIOREZ VOTRE ACHAT LIFETIME® EN AJOUTANT DES ACCESSOIRES OU DES AUTRES PRODUITS**

*Pour acheter des accessoires ou des autres produits Lifetime®, rendez-vous une visite à :*

***www.lifetime.com***

*Ou appelez-nous au 1-800-424-3865*



[www.lifetime.com](http://www.lifetime.com)

