

ULLRICH-SPORT

MULTIFLEX

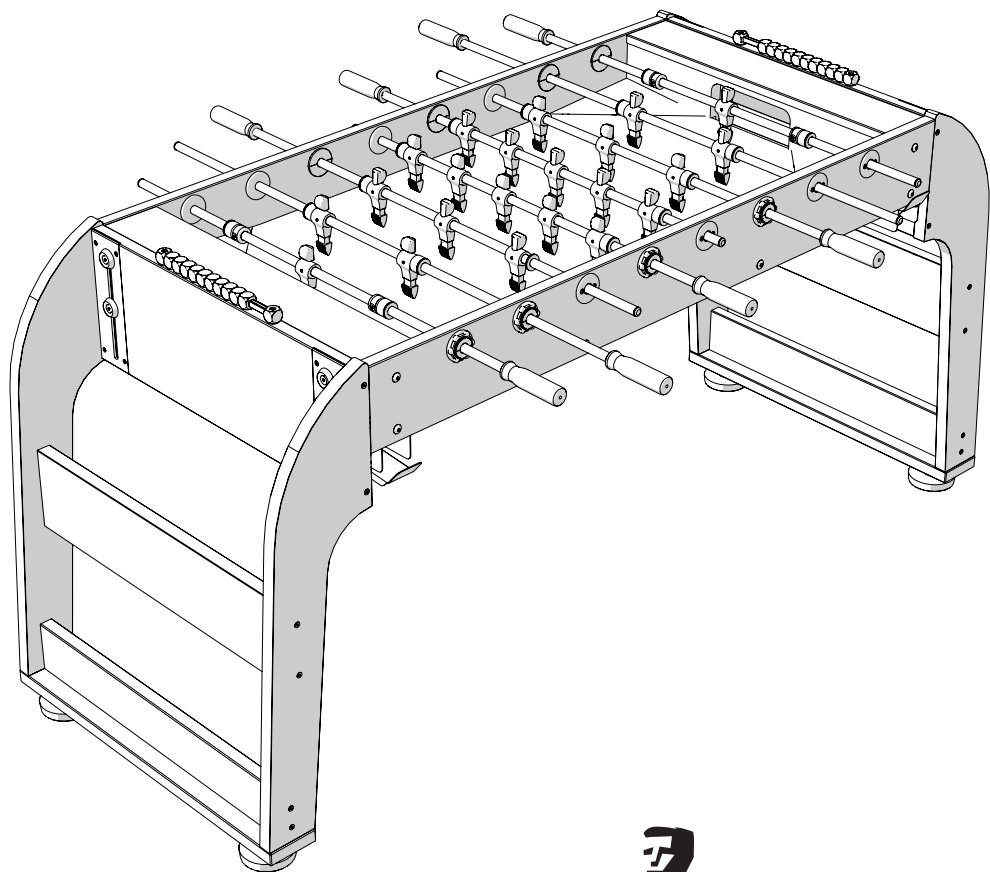

ULLRICH
SPORT

TEILELISTE ULLRICH - MULTIFLEX



16x
8 x 30 mm



26x



28x
3,5 x 16 mm



16x
3,5 x 19 mm



4x
3,5 x 35 mm



2x
M6

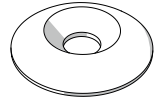

8x

Achtung!
Die Schrauben befinden sich in der Tüte mit den
Lagern. Bei Wechsellagersystem nur 16x

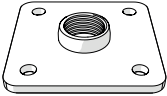

4x

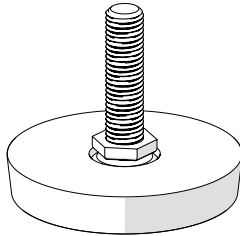

4x

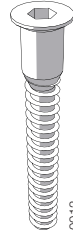

38x

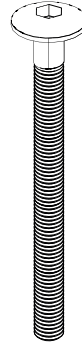

2x
M6 X 70 mm



8x
M8 X 70 mm

2x

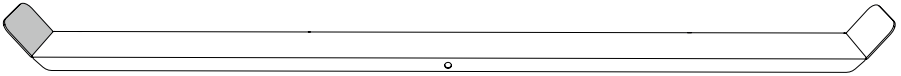

4x

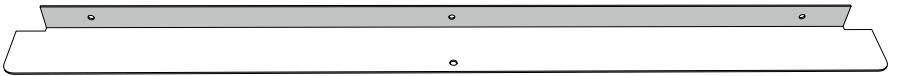

2x

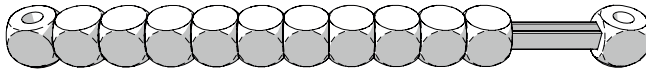

BENÖTIGTE WERKZEUGE

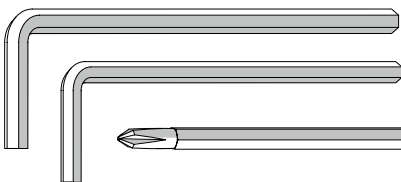

5

4

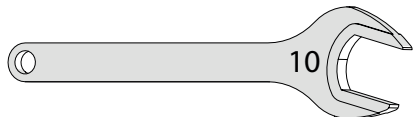
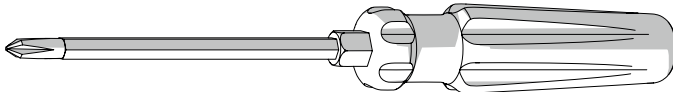

10

1

4X

0061

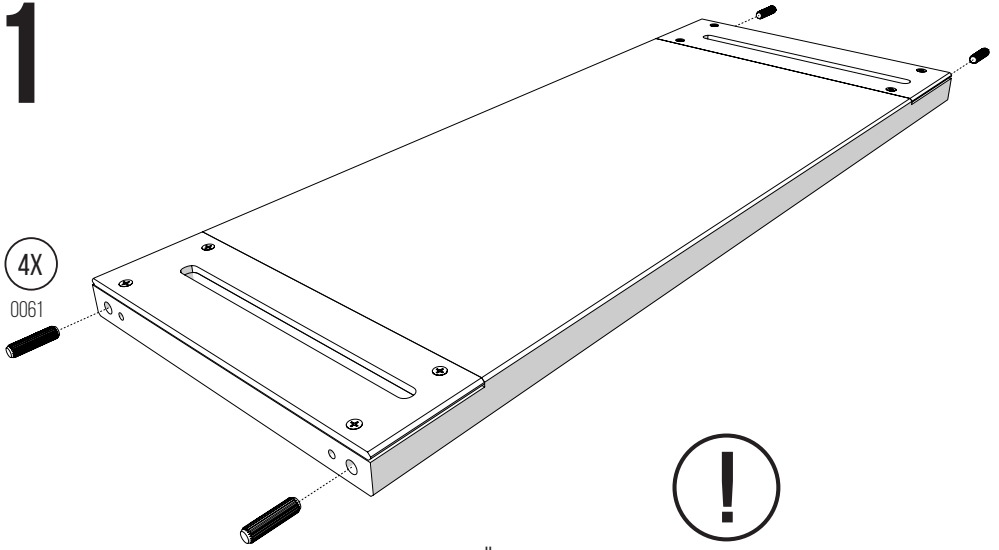

DÜBEL NICHT MIT DEM HAMMER REINSCHLAGEN

2

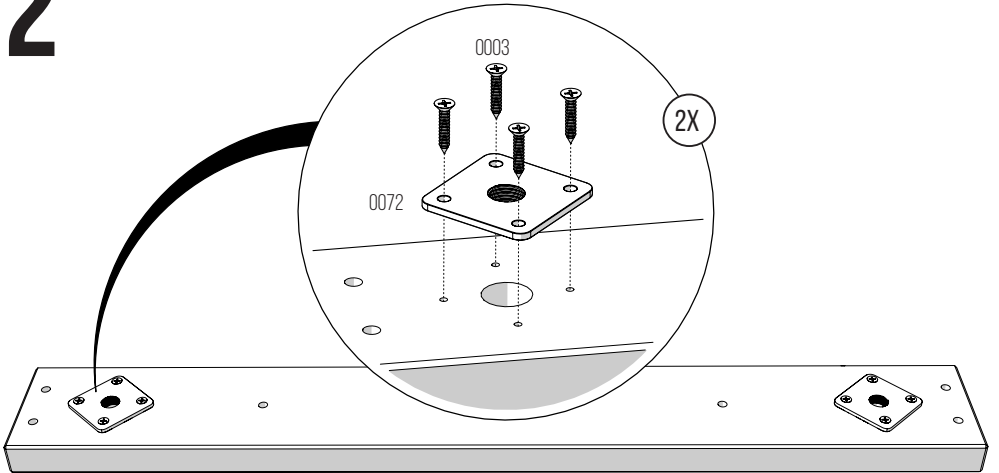

4X

0061

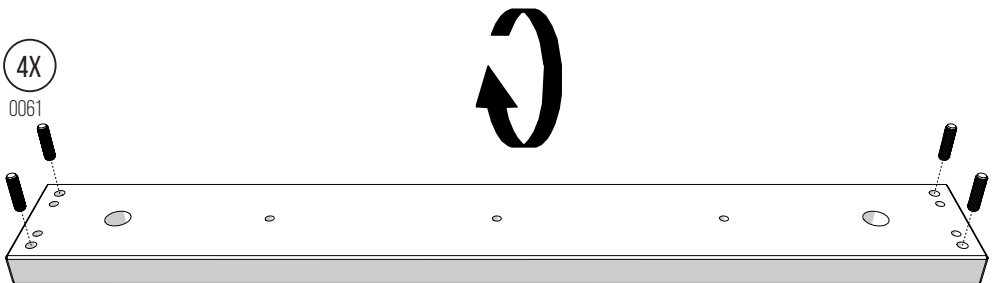

3

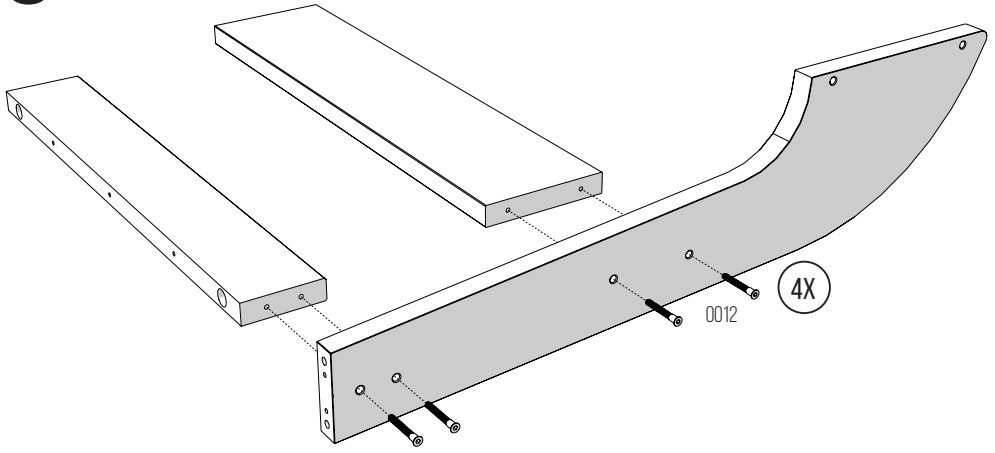

4

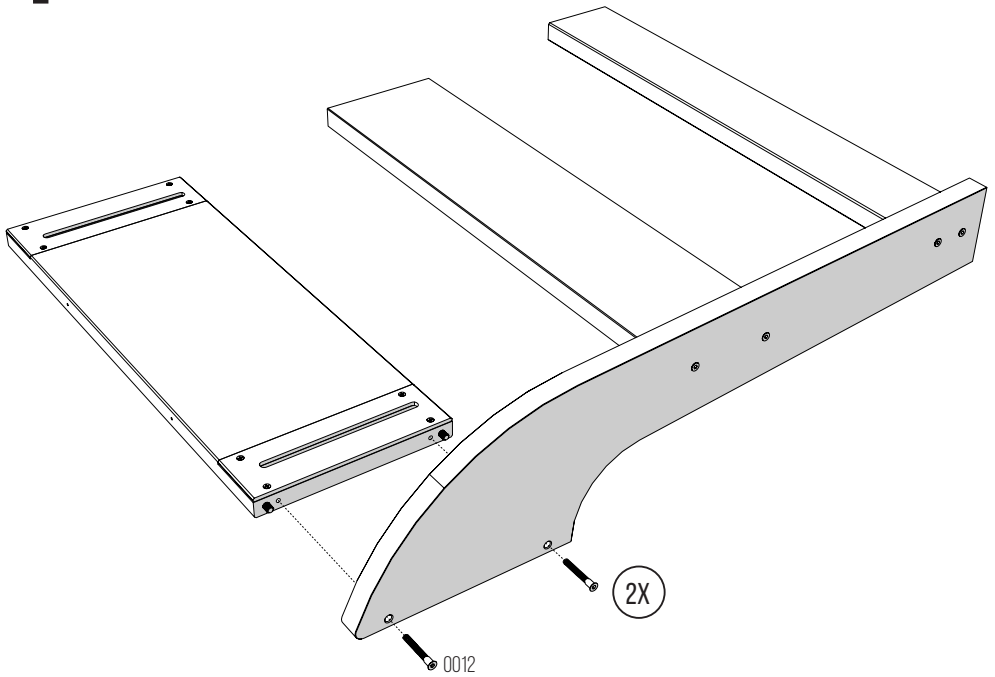

5

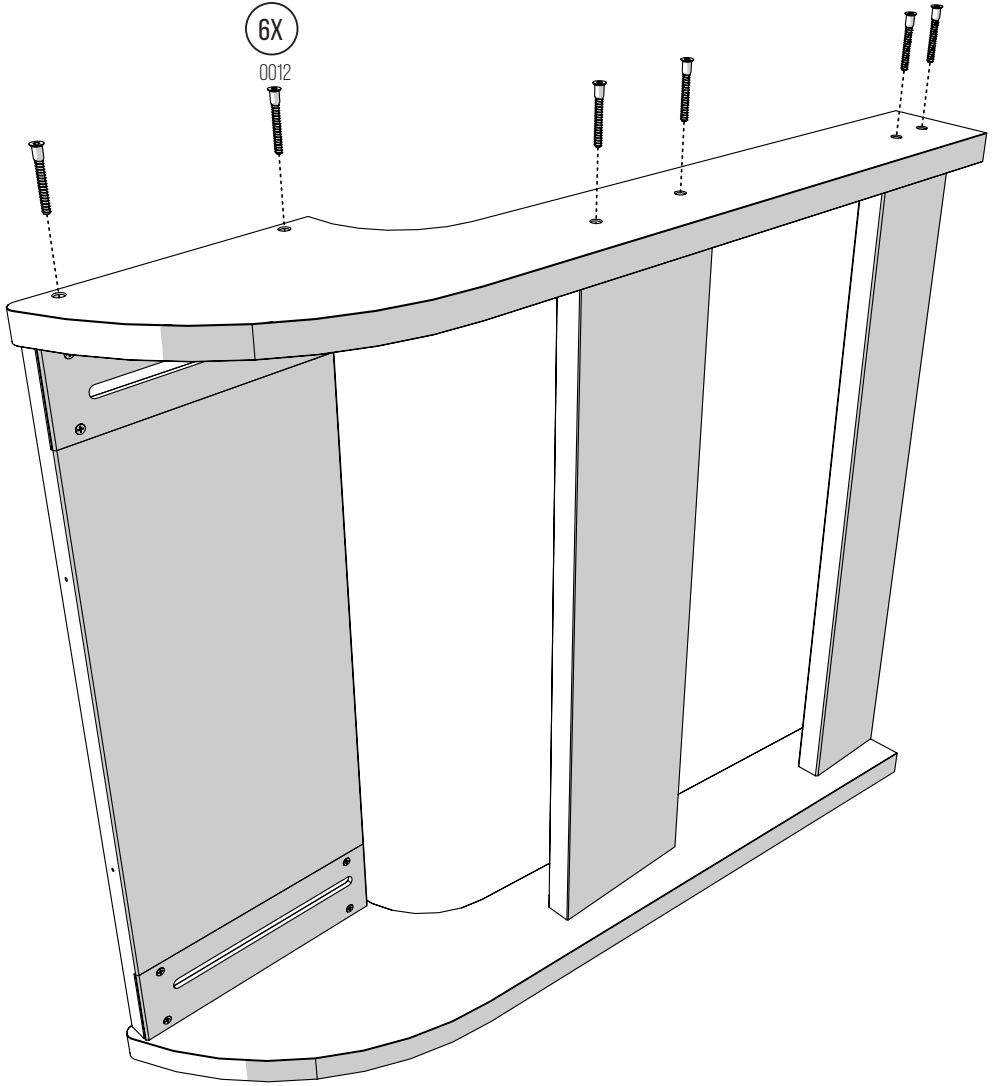

6

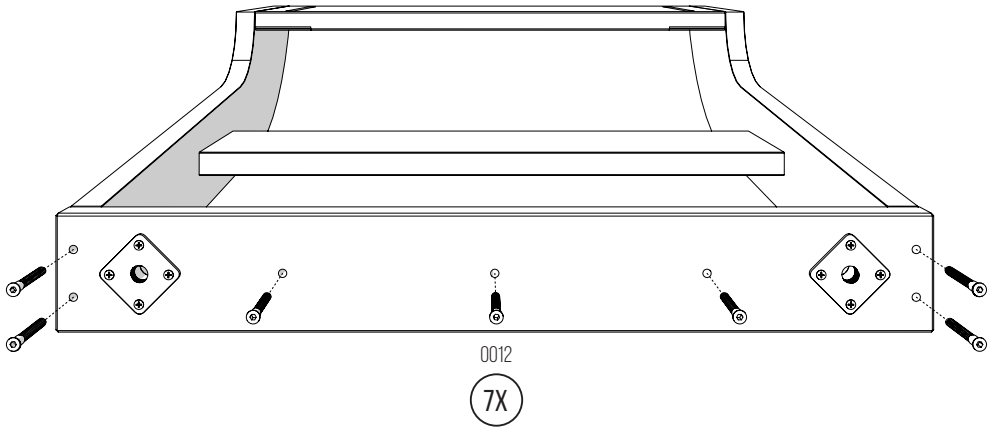

7

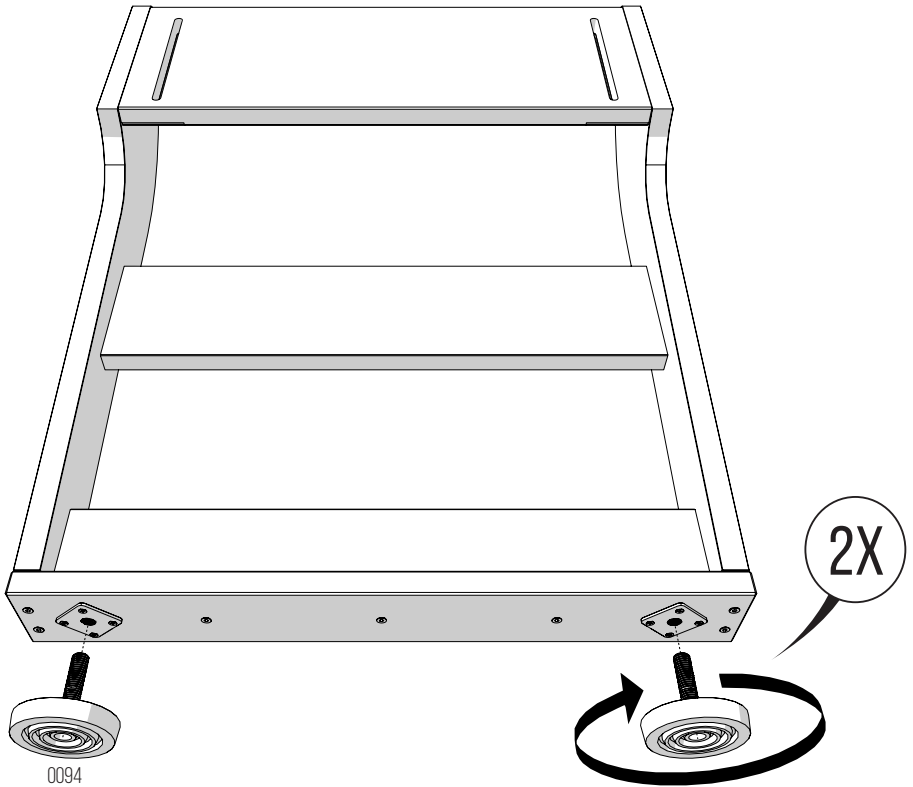

8

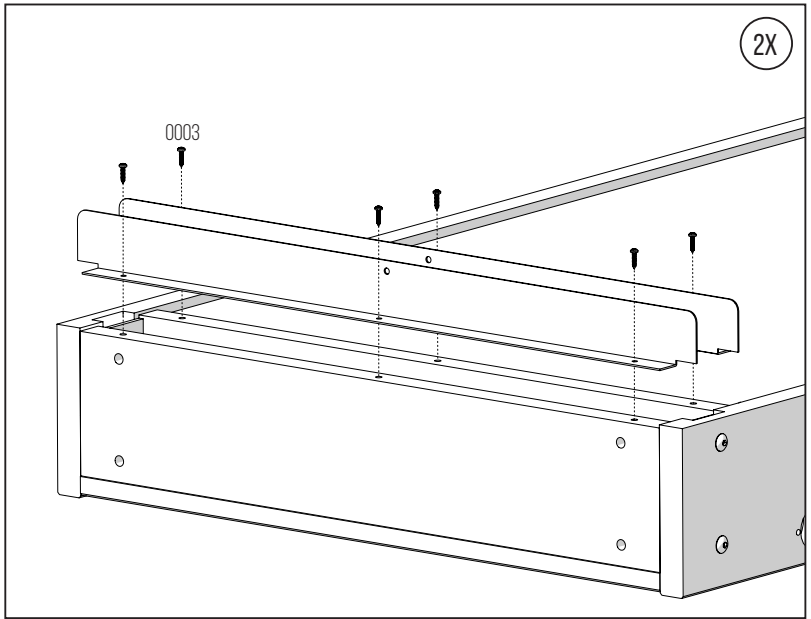

9

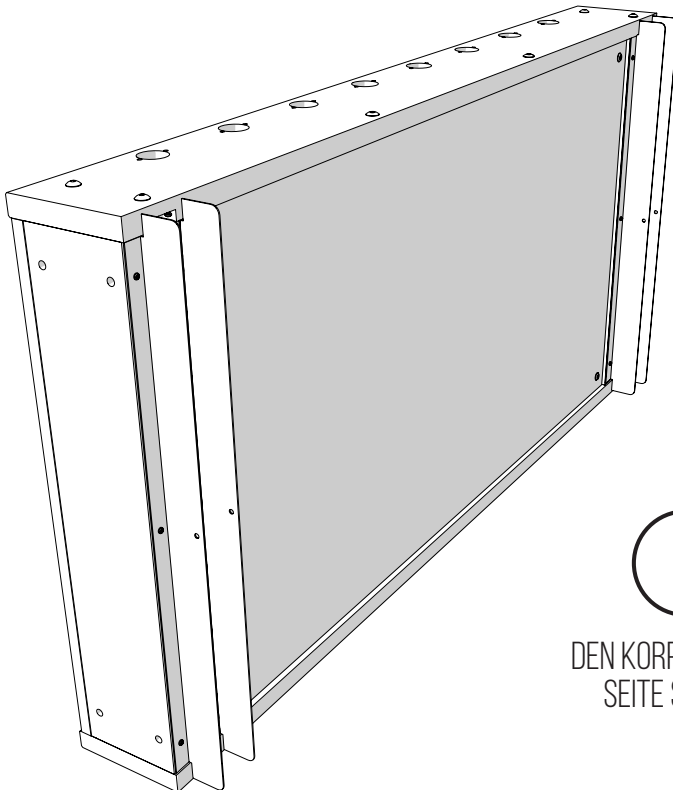

DEN KORPUS AUF DIE
SEITE STELLEN

10

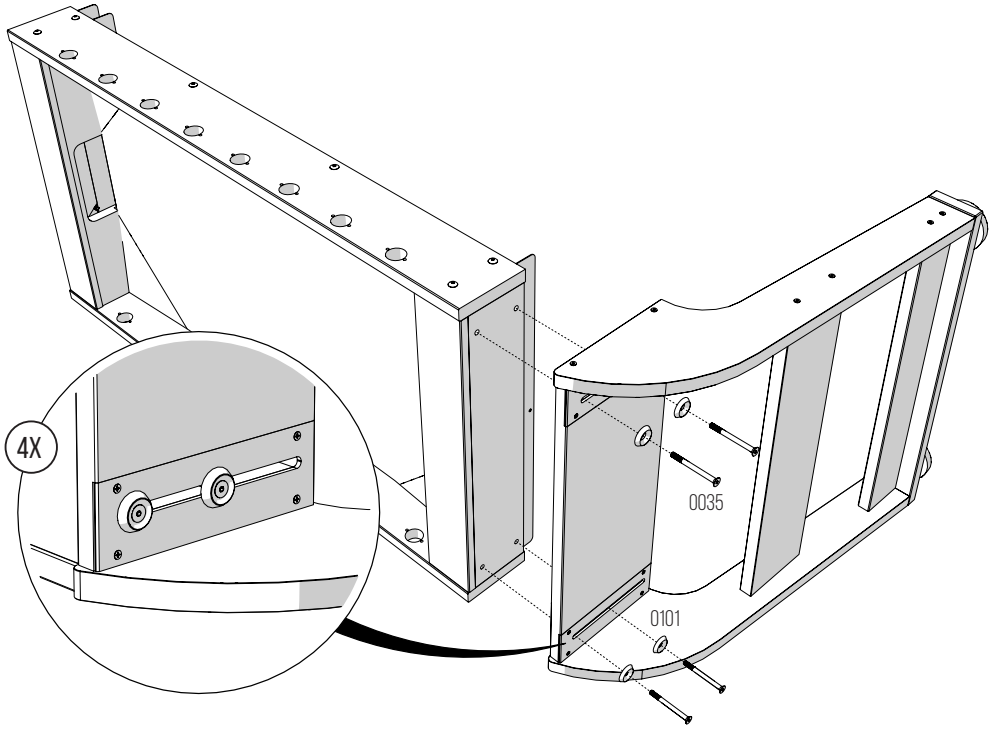

11

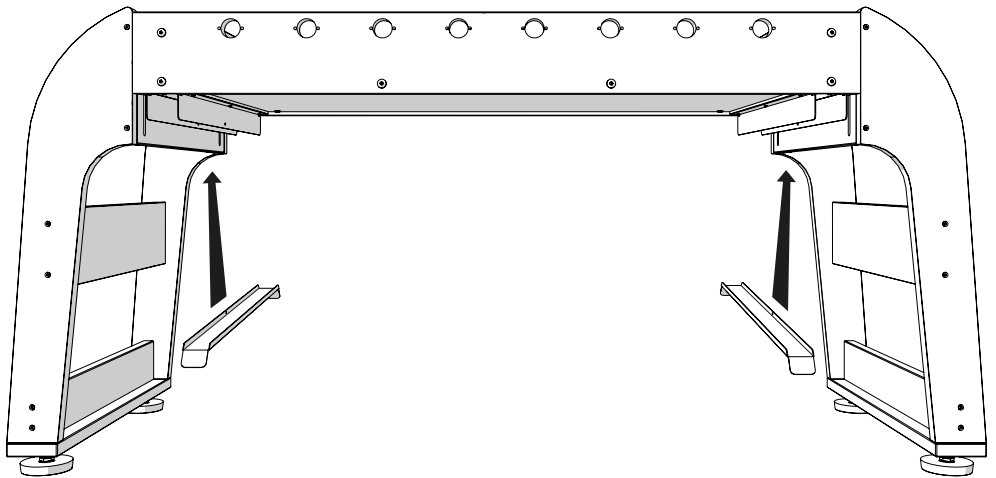

12

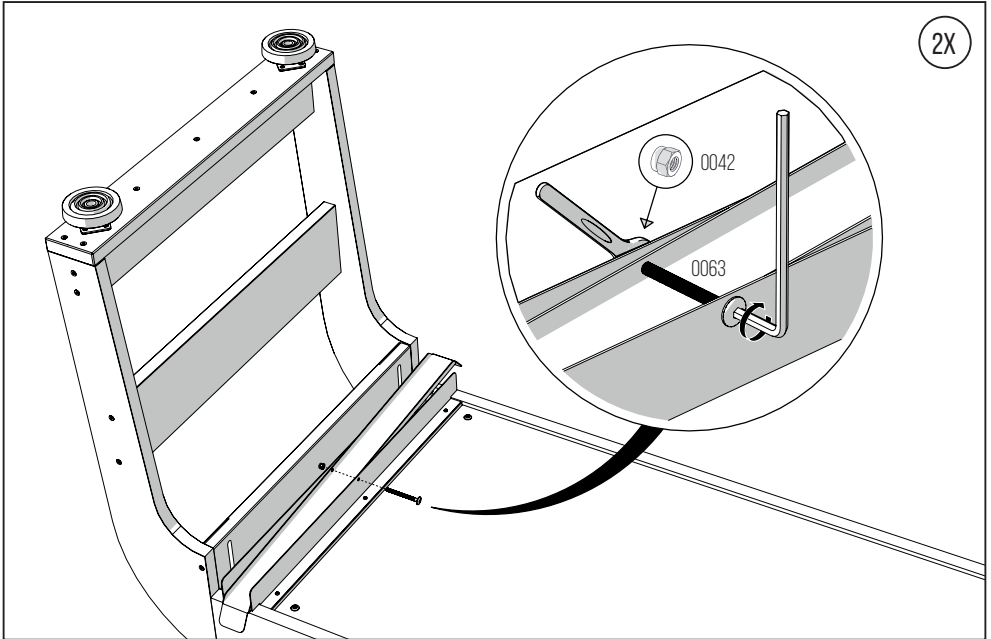

ACHTUNG:

DIE STOPPMUTTER NUR SOWEIT DRAUFDREHEN DAS SICH DIE RAMPE
ZWISCHEN DEN SEITEN NOCH BEWEGEN LÄSST. NICHT FEST ZIEHEN!

13

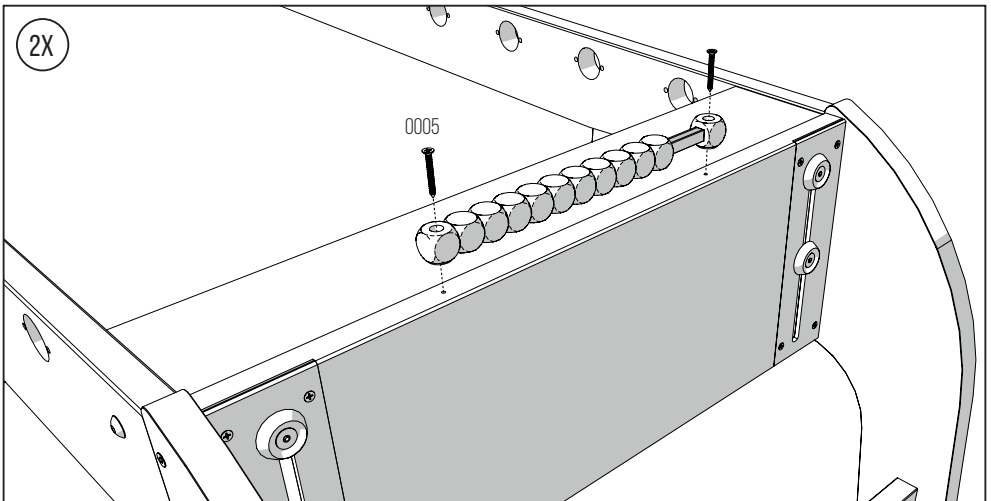

14

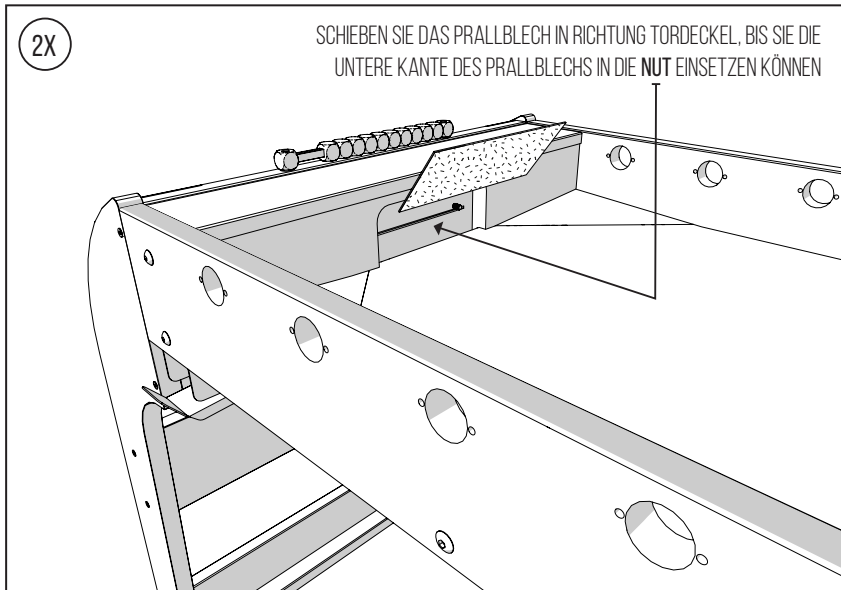

15

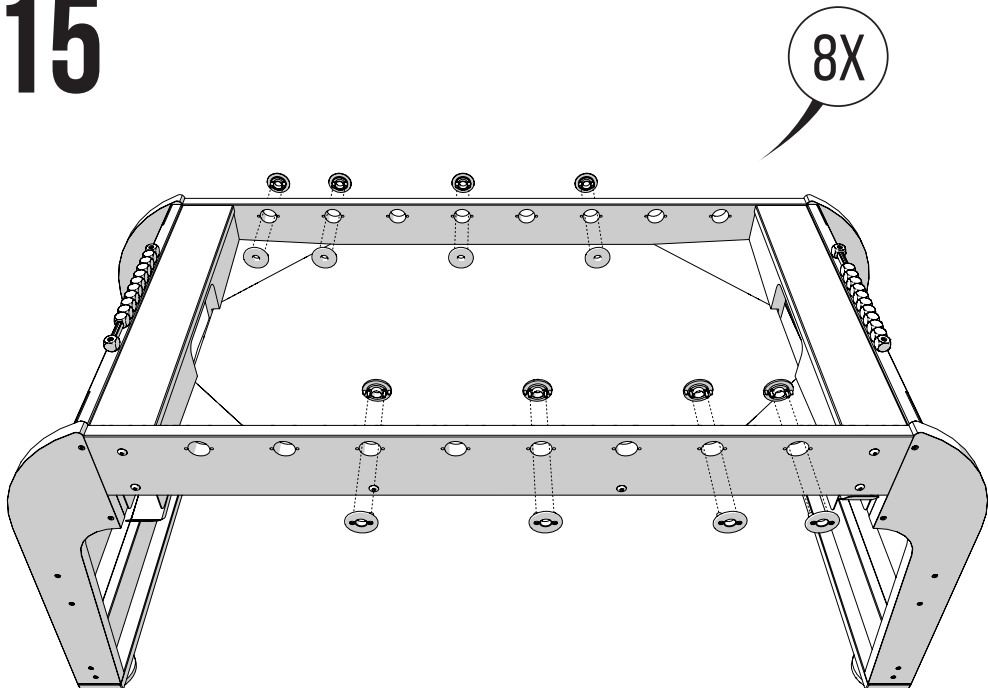



LAGERSEITE OHNE BOHRUNG INNEN MONTIEREN

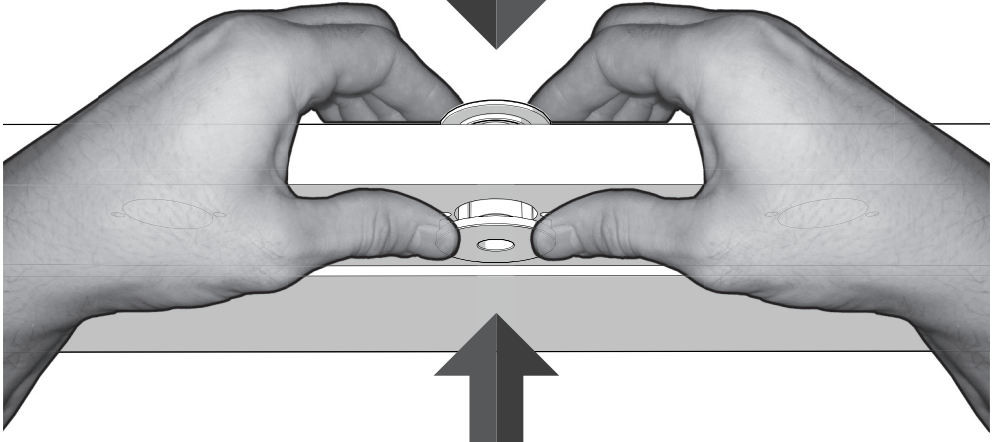

MONTAGE

DEMONTAGE

8X

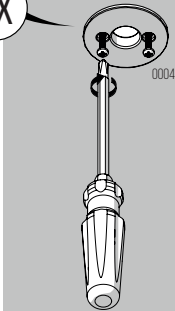

0004

8X

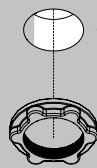

BEFESTIGEN SIE DIE LAGER MIT DER LINSEN - BLECHSCHRAUBE 3,5 X 19 MM (SCHRAUBENLISTE NR. 0004) DIE SCHRAUBEN DER LAGER NUR HANDFEST ANZIEHEN, DA DIE STANGEN SONST KLEMMEN KÖNNEN.

ZUR DEMONTAGE DER LAGERSCHALEN BENUTZEN SIE EINEN SPLINTENTREIBER. STECKEN SIE DIESEN IN EIN SCHRAUBENLOCH UND SCHLAGEN SIE ABWECHSELND LEICHT MIT DEM HAMMER AUF DEN SPLINTENTREIBER

16

SCHLAGEN SIE DIE STANGE MIT DEM GRIFF AUF DEN BODEN, BIS SICH DER GRIFF KOMPLETT AUF DIE STANGE SCHIEBT.

TIPP:
BITTE LEGEN SIE DABEI EINE UNTERLAGE AUF DEN BODEN Z.B. EIN HOLZBRETT DAMIT DER BODEN GESCHÜTZT IST.

2X

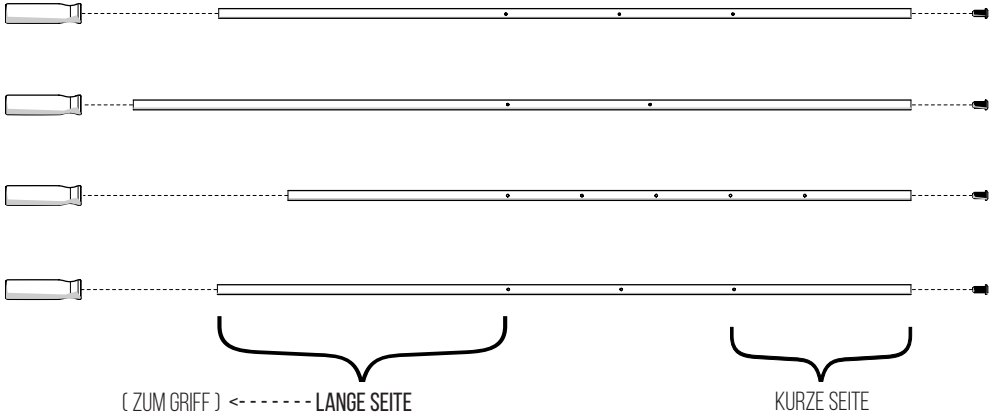

STANGE 3 LOCH

A

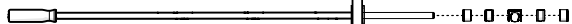

STANGE 2 LOCH

B

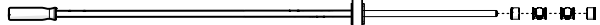

STANGE 5 LOCH

C

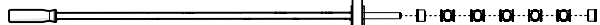

STANGE 3 LOCH

D

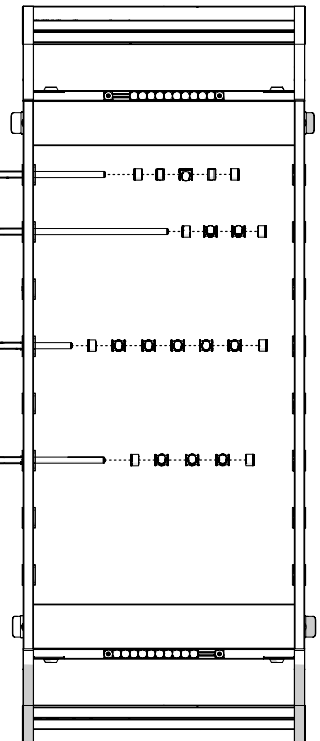
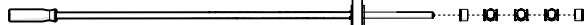

TIPP:
ZUM AUFGIEHEN DER FIGUREN AUF DIE STANGE,
EMPFEHLEN WIR EIN SCHMIERMITTEL ZU VERWENDEN
(Z.B. PRONTO ODER SILIKONSPRAY)

BITTE BEIM AUFZIEHEN DER FIGUREN DIE RICHTIGE AUSRICHTUNG BEACHTEN.

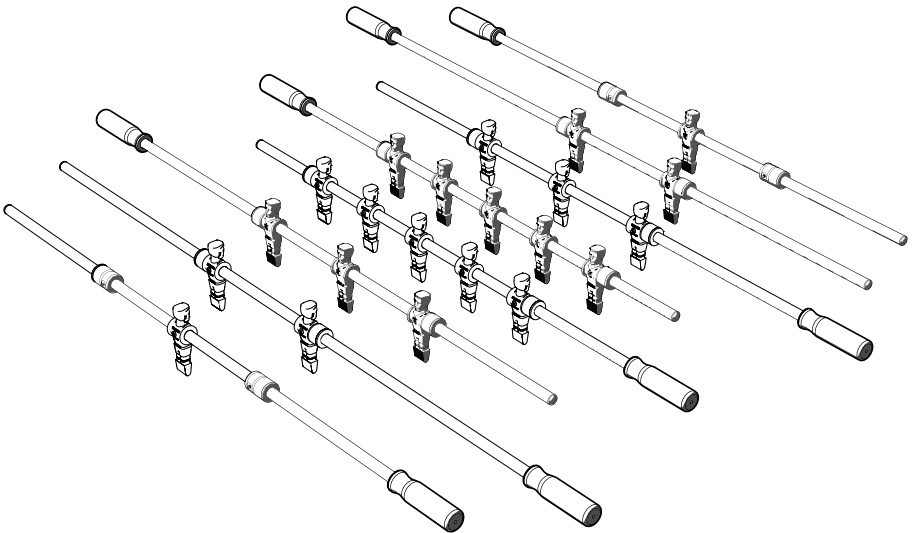
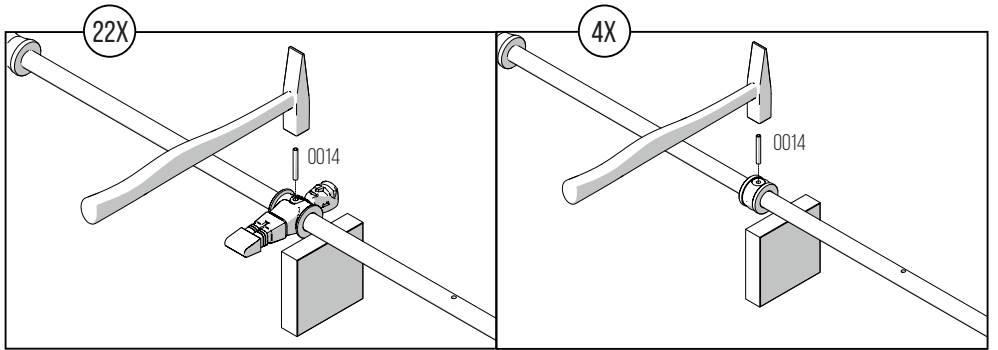
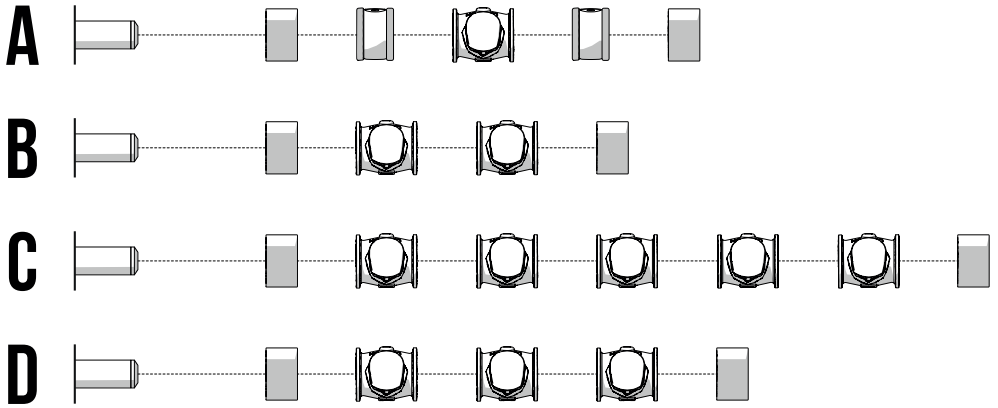

17

8X

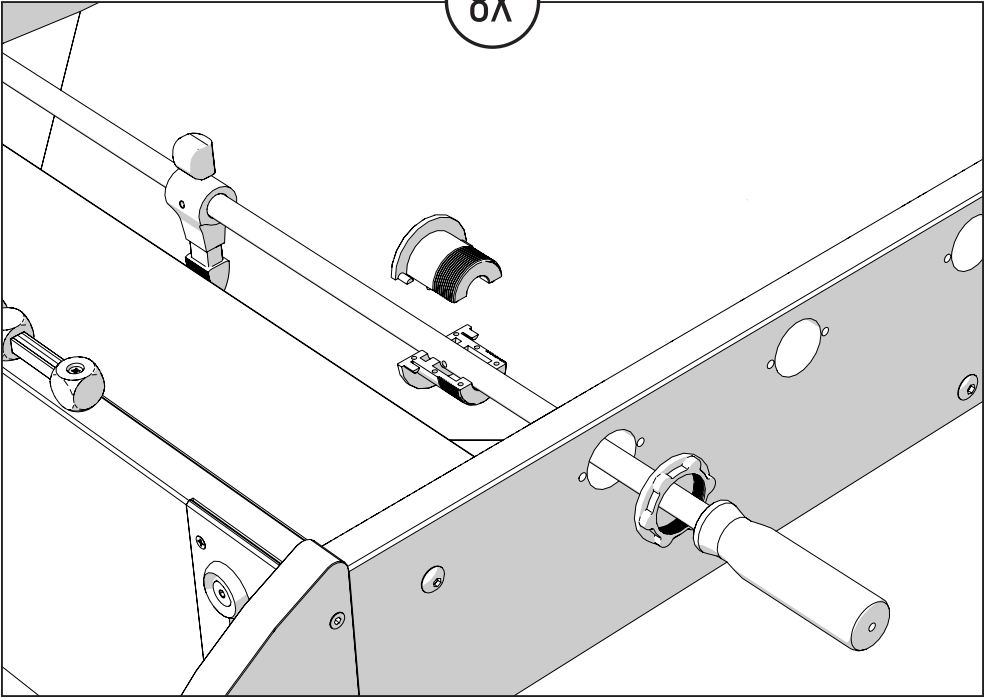

DIE STANGE SAMT GRIFF DURCH DAS LAGERLOCH SCHIEBEN

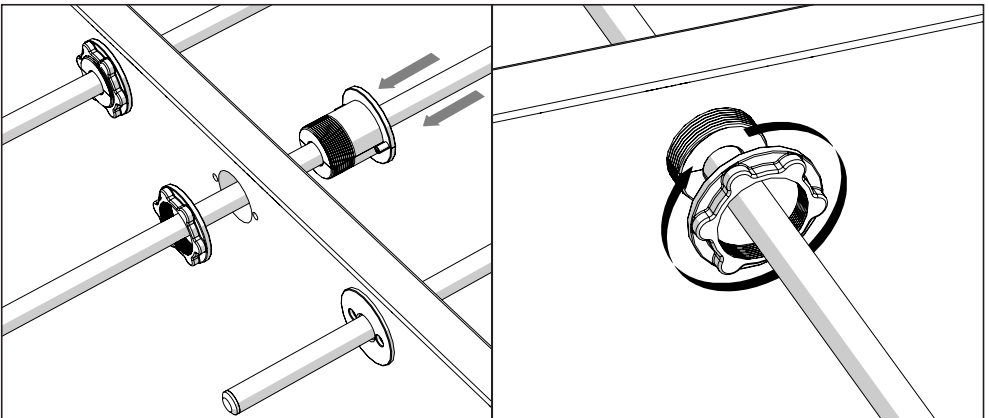

LAGER ZUSAMMENSCHIEBEN

SCHRAUBENRING FESTDREHEN

18



LAGERREIHENFOLGE:



DIE AUSSENAUSICHT DER SEITENWAND SOLLTE AM ENDE WIE FOLGT AUSSEHEN:



WECHSELLAGER



WECHSELLAGER



STANDARDLAGER



WECHSELLAGER



STANDARDLAGER



WECHSELLAGER



STANDARDLAGER



STANDARDLAGER

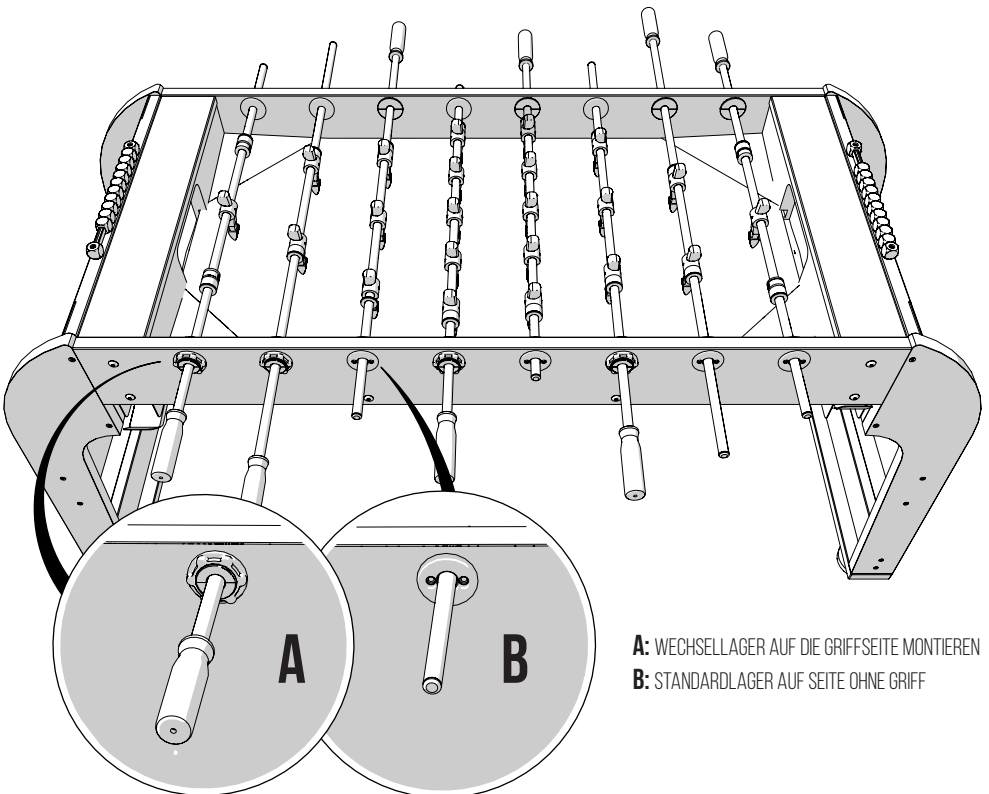

A: WECHSELLAGER AUF DIE GRIFFSEITE MONTIEREN

B: STANDARDLAGER AUF SEITE OHNE GRIFF

19

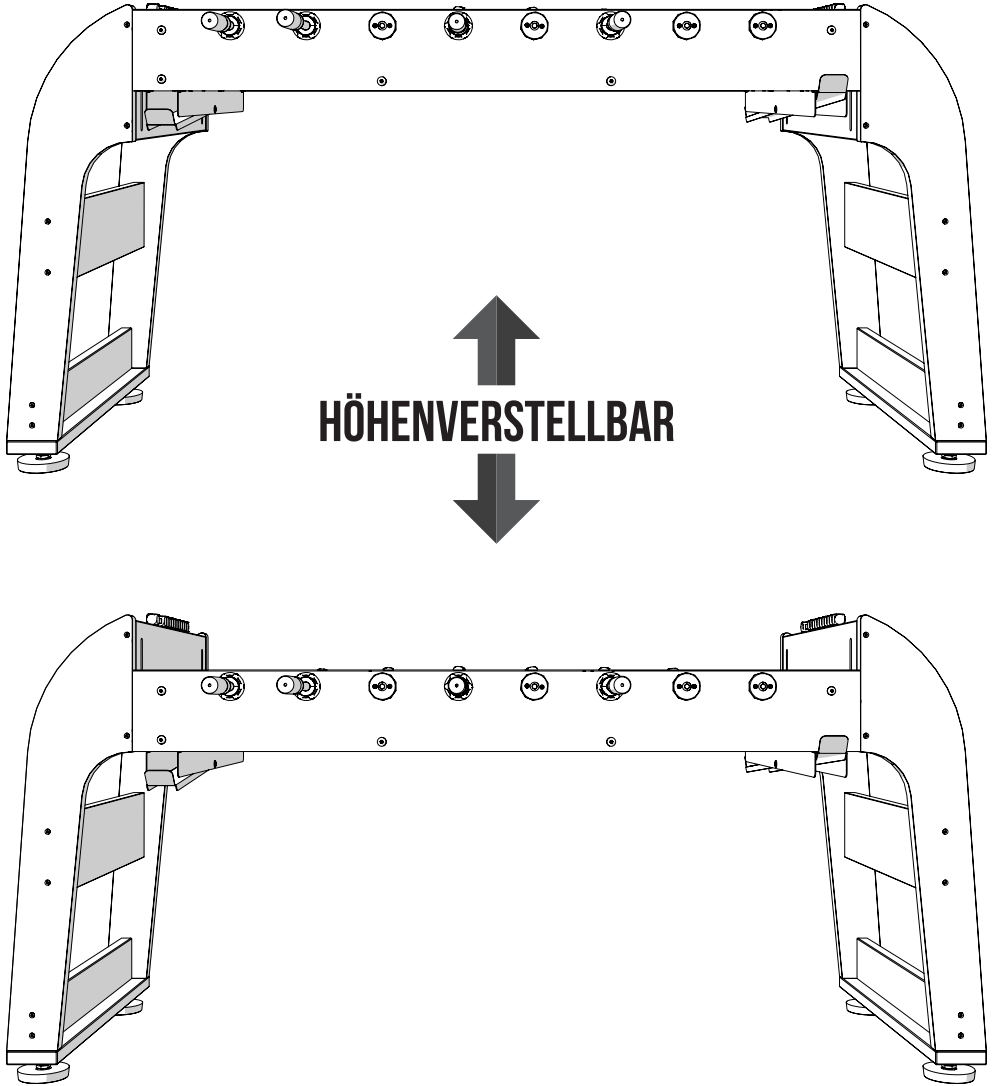



PFLEGE WARTUNG UND HINWEISE

PFLEGE

SPIELFELDDREINIGUNG:

Benutzen sie zum Reinigen des Spielfelds nur klares Wasser. Der Lappen sollte nur leicht feucht sein. Anschließend das Spielfeld mit einem Lappen trocken reiben.

LAGERREINIGUNG:

Zum Reinigen der Lager müssen die Stangen ausgebaut werden.
Benutzen sie hierfür warmes Wasser, etwas Spülmittel und einen Lappen.

KORPUS:

Für die Reinigung des Korpus können sie handelsübliche Präparate für Möbelpflege benutzen z.B. Pronto Möbelspray, Foam Cleaner usw.

WARTUNG

STANGEN SCHMIEREN:

Damit die Stangen in den Lagern gut gleiten, sollten diese mit einem Schmiermittel versehen werden. Wir empfehlen ihnen Pronto Möbelspray oder ein silikonhaltiges Schmiermittel, das extra dafür entwickelt wurden wie z.B. Karacho.

Bitte tragen sie das Schmiermittel außerhalb des Tisches auf die Stange auf, so vermeiden sie, dass etwas auf das Spielfeld kommt.
Das Schmiermittel dosiert auf die Stange aufbringen.

ACHTUNG:

Keine Schmiermittel verwenden die Lösungsmittel beinhalten.
Diese können die Lager und die Puffer angreifen.

HINWEISE

Der Ball kann während des Spiels zwischen den Spielfiguren liegen bleiben (toter Ball).
Das ist normal und nimmt mit zunehmender Spielpraxis ab.

Die Stange kann eine leichte Krümmung aufweisen.
Meistens ist diese Krümmung schon ab 0,5 mm auf 1 m Stangenlänge ersichtlich.
Unsere Stangen besitzen eine Toleranz von 0,8 mm auf 1 m, das jedoch ist kein Reklamationsgrund und beeinträchtigt in keinster Weise die Spieleigenschaft.

